



S SERIJA

280-420 AC



VALTRA

YOUR WORKING MACHINE

GALVOKITE PLAČIAU. GALVOKITE SUMANIAU.

„Valtra“ kuria ir pristato žemės ūkio ateitį. Jau daugiau nei 70 metų „Valtra“ bendradarbiauja su ūkininkais, kad sukurtų patikimus traktorius ir pažangiausias technologijas su suomišku dizainu ir kokybe. Mūsų misija yra suprasti ir numatyti jūsų poreikius.

PRISTATOME BOSĄ

„Valtra“ šeštos kartos S serijos flagmanas sukurtas ir pagamintas Suomijoje. „Bosas“ yra galingiausias mūsų traktorius, sukurtas pažangiems traktorių operatoriams, kurie vertina meistriškumą ir reikalauja jautraus sukimo momento, efektyvumo, patikimumo ir mažų bendrų eksploataavimo išlaidų. Naujos kartos S serija turi visas išmanojo ūkininkavimo funkcijas, kurių tikisi patyrę ūkininkai dėl didesnės autonomijos ir didesnio pelningumo.

S serija yra pagaminta „Valtra“ prekės ženklo namuose Suolahti - vienoje iš tvariausių traktorių gamyklų pasaulyje. 100% gamyklos elektros energijos gaminama atsinaujinančiu būdu, o visi mūsų išsamūs kokybės bandymai atliekami naudojant atsinaujinančiu būdu pagamintą dyzeliną. Visi šeštos kartos S serijos traktorių modeliai dabar galimi su „Valtra Unlimited“ parinkimais, siekiant pagerinti pelningumą, našumą ir prestižą.

Mes tikime, kad S serijos traktorius yra ne tik geriausiai atrodantis traktorius rinkoje, bet ir praktiškiausias savo klasėje. Agresyviai nuožulnus variklio dangtis S serijos modeliui suteikia elegantišką ir šiuolaikišką išvaizdą, taip pat žymiai pagerina matomumą priekyje ir suteikia S serijos traktoriui geriausią manevringumą iš bet kurio didelio galingumo traktoriaus.

Nuo lygių nuožulnaus variklio dangčio linijų iki gražiai suformuotos darbinės mašinos galinės dalies S serijos traktorių dizainas išsiskiria ryžtingumu ir tvirtu charakteriu - bet kurio gero Boso bruožais.



TURINYS

- 2 Boso pristatymas
- 3 Kokybė nuo starto iki finišo
- 4 Bosas
- 6 Didesnis. Geresnis. Greitesnis. Stipresnis.
- 8 Patikima transmisija
- 10 Hidraulika - skirta dideliems padargams
- 12 Dirbkite vėlai. Dirbkite šviesiai
- 14 Komfortas, kontrolė ir geresnė dirvožemio būklė
- 16 Verslo klasės komfortas
- 18 Protingas ir paprastas
- 20 Technologijos po ranka
- 22 Išmanus darbas
- 24 Paslaugų kokybės užtikrinimas
- 26 „Unlimited“ galimybės
- 28 Lengvas kasdienis aptarnavimas
- 30 Specifikacijos



KOKYBĖ - NUO STARTO IKI FINIŠO

Didelės investicijos į mūsų prekės ženklo namų gamyklą Suolahti mieste, Suomijoje ir platų pasaulinį prekybos atstovų tinklą garantuoja aukštos kokybės gamybą ir S serijos palaikymą. Suolahti gaminant traktorių yra laikomasi griežtų kokybės procesų ir atliekama keletas griežtų kokybės patikrinimų visoje gamyboje. Būkite informuoti ir visapusiškai matykite savo S serijos traktorių nuo užsakymo iki pristatymo. Mūsų naujas, moderniausias dažymo cechas užtikrina aukštos kokybės apdailą ir pagerina tvarią jūsų „Valtra“ traktoriaus gamybą. Visi nauji S serijos modeliai dabar yra prieinami su „Unlimited“ parinktimis - jau nekalbant apie populiarias „TwinTrac“ ir „SkyView“ kabinos parinktis - įrengtas gamykloje ir išbandytas ekspertų.



SKANDINAVIŠKAS DIZAINAS

Mes kuriame ateitį. S serijos modeliai atspindi skandinavišką „forma seka funkciją“ dvasią. Tvirtas, bet siauras variklis užtikrina geresnį matomumą ir manevringumą, o erdvi ir ergonomiška kabina užtikrina lengvesnę ir saugesnę prieigą. Kiekviena S serijos traktorių detalė sukurta siekiant pagerinti stilių ir praktiškumą. S serijos paslaptis yra ne tik tai, kaip ji atrodo ir jaučiasi, bet ir kaip ji veikia lauke. S serijos traktoriai yra galingas ir judrus didelės galios traktorius, idealiai tinkantis augalininkystei, rangos darbams ir miškininkystei. Jis yra efektyvus, lengvai naudojamas ir lengvai aptarnaujamas.

BOSAS

Galvokite plačiau. Galvokite sumaniau. Su šeštos kartos „Valtra“ S serijos traktoriumi jokia užduotis nėra per didelė, jokia smulkmena nėra per maža. S lengvai stumia, kelia ir traukia sunkiausiomis darbo dienomis ir daro tai tiksliai ir sumaniai. Tai yra galia ir našumas, kuris atneša naudos.

1. SUPER DYDŽIO SĖKMĖ

Naujas 8,4 l variklis.
CVT transmisija.
5% mažesnės apsuks.

Naujieji šeštos kartos „Valtra“ S serijos traktoriai yra mūsų didžiausi ir geriausi traktoriai. Efektyvus 8,4 l „AGCO Power“ variklis ir rinkoje pirmaujanti transmisija užtikrina didelį sukimo momentą net ir esant mažoms apsuksoms. Jo efektyvumas, į vairuotoją orientuoti valdikliai ir išmaniojo ūkininkavimo technologijos leidžia itin daug sutaupyti pažangiems operatoriams ir ūkininkams bei garantuoja mažas bendras eksploataavimo išlaidas.

8 PSL.



2. PRITAIKYTAS ATEIČIAI IŠ SUOMIJOS

Pagamintas Suomijoje.
Skandinaviškas dizainas.
„Unlimited“ galimybės.

Šeštos kartos S serija sukurta ir pagaminta Suomijoje. Dėl didelių investicijų tiek į mūsų Suolahti gamyklą, tiek į mūsų prekybos atstovų tinklą, jūs gaunate aukštos kokybės mašiną ir puikų aptarnavimą - 365 dienas per metus. Ergonomiško futuristinio dizaino, gerai žinomo „Valtra“ komforto ir neprilygstamų „Valtra Unlimited“ parinkčių S serija sklandžiai įsileja į jūsų technikos parką.

2 PSL. 20 PSL.

3. XL IŠMANIOJO ŪKININKAVIMO GALIMYBĖS

Lengviausias ir greičiausias automatinis vairavimas.
Tikslusis ūkininkavimas.

Protingas ūkis, kaip Bosas! S serijos traktoriai yra pilni išmaniojo ūkininkavimo technologijų didžiausiam derliui su tiksliais parinkimais. Funkcijos apima automatinį „SmartTurn“ apsisukimą galulaukėse, kad būtų galima dar labiau automatizuoti lauko operacijas. Visos funkcijos valdomos naudojant „SmartTouch“ - lengviausią ir intuityviausią traktoriaus vartotojo sąsają rinkoje.

22 PSL.



4. „UNLIMITED“ GALIMYBĖS

Tinka visiems S serijos modeliams.
„Apple CarPlay“.
„Android Auto“.

Pelnas, prestižas ir produktyvumas su „Valtra Unlimited“ - dabar prieinama visiems S serijos modeliams. Galvokite plačiau. Galvokite išmaniau su išmaniaisiais „Valtra Unlimited“ sprendimais – visiškai nauju išbandytų ir gamykloje sumontuotų technologijų ir įrankių asortimentu, kurie padės dirbti išmaniau ir saugiau.

28 PSL.

7. 24/7 KOMFORTAS. 365 MATOMUMAS DIENĄ IR NAKTĮ

LED važiavimo žibintai.
6,5 m² stiklo.
Pneumatinė ir mechaninė kabinos pakaba.

S serijos traktorių yra malonu vairuoti, lengva valdyti ir malonu su juo dirbti. Erdvioje ir ergonomiškoje kabinoje yra geriausias matomumas dieną ir naktį bei geriausia klimato kontrolė savo klasėje. Priekinės ašies, kabinos ir sėdynės pakabos parinkty užtikrina verslo klasės komfortą visą darbo dieną. „Valtra Unlimited“ matomumą, komfortą ir saugumą pakelia į kitą lygį.

12 PSL. 16 PSL.

9. DIRBKITE, KAIP JŪS NORITE

Gamykloje įrengtas atbulinės eigos vairavimas.

Naudodami naujovišką, gamykloje sumontuotą „TwinTrac“ atbulinės eigos sistemą, galite visapusiškai išnaudoti puikų S serijos matomumą gale, kėlimo galimybes, galingą hidrauliką ir didelio galingumo GTV, naudodami S serijos atbulinės eigos sistemą. „TwinTrac“ taupo laiką, degalus ir tausoja Jūsų nugarą!

10 PSL.

5. DIDELIS DERLIUS. MAŽAS POVEIKIS.

12000 kg bazinis svoris.
18/16 t maks. bendras svoris (40/50 km/val.).
3093 mm ratų bazė.

S serija yra tikras sunkiasvoris čempionas - kompaktiškas didelio galingumo traktorius, pasižymintis geriausiu manevringumu savo klasėje. Santykinai mažas S serijos bazinis svoris (12 t) saugo jūsų dirvožemį, tačiau papildomos balastavimo galimybės reiškia, kad prireikus, traktorius gali tapti sunkus. Rinkoje pirmaujanti ilga ratų bazė ir žemas svorio centras pašalina galios šuolius.

10 PSL.



6. DIRBKITE, KAIP BOSAS

5% daugiau galios. 9% didesnis sukimo momentas.

S serijos traktorius yra tikras didelio galingumo darbinis arklys, turintis norimą galią ir sukimo momentą, su pagrįstomis degalų sąnaudomis ir mažomis eksploataavimo išlaidomis. S serijos traktorius pakels sunkiausius padargus ir tampa didžiausiu kroviniu, kaip Bosas. Transmisija visada reaguoja su galia ir tikslumu.

6 PSL.

8. MAŽOS IŠLAIDOS JUMS IR APLINKAI

Efektyviausia transmisija.
Lengva naudoti.
Tvariai pagaminta.

Dėl „Valtra Connect, Care and Go“ ir lanksčių „AGCO Finance“ finansavimo galimybių S serijos bendros nuosavybės išlaidos yra mažos. Su „Smart Coach“ pagerinkite savo našumą ir sumažinkite degalų sąnaudas. S serija gaminama mūsų Suolahti gamykloje, kuri 100% naudoja atsinaujinančią energiją, o visi bandymai ir pirmieji bakų užpildymai yra su atsinaujinančiu „Neste My“ dyzeliu. Dėl lengvai naudojamos išmaniojo ūkininkavimo technologijos ir naujų išmanių „Unlimited“ galimybių S serijos traktorius yra vienas tvariausių pramonėje.

22 PSL.

10. 101% DARBO LAIKAS IR VISIŠKAS VALDYMAS

Sertifikuoti pardavėjai
„Connect, Care & Go“

Kaip ir bet kuris Bosas, jūsų S serija nori geriausio jūsų verslui. Jūsų aukštos kokybės didelio galingumo mašina nusipelno aukštos kokybės paslaugų, kad galėtumėte dirbti 100% laiko. Sertifikuoti S serijos pardavėjai turi žinių, patirties, dalių prieinamumo ir finansavimo galimybių, kad užtikrintų, jog jūsų S serijos traktorius visada veiktų geriausiai.

24 PSL.

DIDESNIS GERESNIS GREITESNIS **S** TIPRESNIS

„Valtra“ didžiausias ką tik tapo dar geresnis. S serija turi galios su bet koku padargu dirbti efektyviai su 5% didesne galia ir 9% didesniu sukimo momentu. Stiprus, patikimas 8,4 l „AGCO Power“ variklis užtikrina didelį sukimo momentą net ir esant mažoms apsuksom.



GRYNA GALIA

8,4 l darbinis tūris
1750 Nm esant 1500 aps./min.
5-7% mažesnės apsuksos
7-15% mažesnės degalų sąnaudos

Gaukite kaip įmanoma daugiau iš kiekvieno kuro lašo. S serija turi galingą 8,4 l „AGCO Power“ variklį, kuris generuoja didžiulį sukimo

momentą esant mažoms apsuksom. Garsioji „Valtra ECO Power“ koncepcija pritaikyta visam S serijos asortimentui, todėl sutaupoma nuo 7 iki 15% degalų. Ilgataktis variklis pasiekia didžiausią 1750 Nm sukimo momentą. S serijos variklį užvedate sklandžiai ir galingai, o sukimo momentas išlieka pastovus visame apsuksų diapazone dėl galingo ilgo takto variklio.

BŪKITE RAMUS IR TAUPLYKITE DEGALUS

Nėra išmetamųjų dujų recirkuliacijos
švaresnis veikimas

Dėl naujoviško dizaino S serijos variklis veikia ramiai ir švariai. Dėl naujai sukurtos oro įsiurbimo angos, nebereikia išmetamųjų dujų aušinimo ir recirkuliacijos. Tai užtikrina, kad jūsų variklis išliks švaresnis ir pagerins aušinimo pajėgumą.

DAUGIAU DARBO. MAŽIAU APTARNAVIMO.

Ekonomiškai efektyvus
Hidraulinio variklio vožtuvo tarpelių reguliavimas

Su patikimu techninio aptarnavimo paslaugų teikėju paprasta ir nebrangu atlikti „Valtra“ S serijos variklio aptarnavimą. Tokios naujovės, kaip „AGCO Power“ paprasti drėkintuvai ir hidraulinio vožtuvo tarpelių reguliavimas taupo laiką atliekant techninį aptarnavimą, todėl sąnaudos yra mažos ir maksimaliai padidindamas darbo laikas. Daugiau apie lengvą kasdienę S serijos traktorių priežiūrą skaitykite 26 psl.

IŠMANUS GALIOS PADIDINIMAS

Galios padidinimo funkcijos hidrauliniams/
GTV darbui ir transportavimui



SUKIMO MOMENTAS (Nm), S396 IR S416

GALIA (AG)

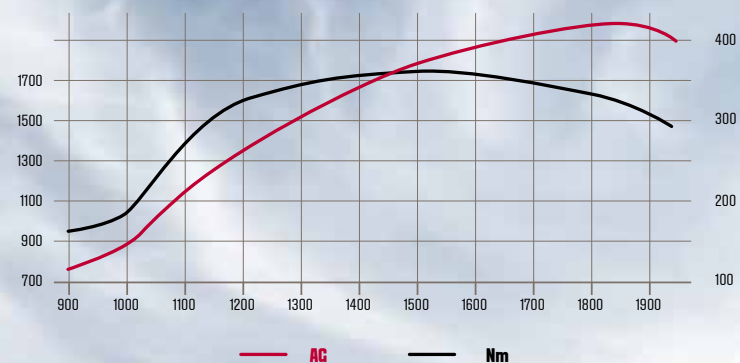

S serijoje naudojama išmani galios padidinimo sistema, užtikrinanti, kad visada turėtumėte reikiamos galios, kai jos reikia. Kombinuotam darbui intensyviai naudojant GTV ir/arba hidrauliką, galios padidinimo funkcija įjungiama, kai per GTV arba hidraulinę sistemą reikia 30 kW galios. Kai kelyje reikia didžiausio našumo, galia padidinama tada, kai važiavimo greitis viršija 18 km/val. Daugiausia arklio galių turinčiam S416 galima naudoti visą galią lauko greičiams ir GTV naudojimui, kai traktorius stovi.



PATIKIMA TRANSMISIJA

Nauja ir patobulinta „AGCO ML 260“ nuolat kintama transmisija (CVT) yra geriausia rinkoje! Ji įrodė savo patikimumą ir efektyvumą. Su pažangiu „Valtra“ išmaniuoju transmisijos valdymu paprastai ir lengvai išnaudosite visas S serijos galimybes. Dėl naujoviško A statramsčio ekrano ir „Valtra SmartTouch“ transmisijos stebėjimas ir valdymas yra lengvesni.

IŠBANDYTA. PATIKIMA.

2000 valandų alyvos keitimo intervalas
Atskiros transmisijos ir hidraulinės alyvos

Buvo pagaminta ir šiuo metu naudojama traktoriuose visame pasaulyje daugiau nei ketvirtis milijono „AGCO ML 260“ CVT transmisijų. Su 2000 valandų alyvos keitimo intervalu ir atskiromis transmisijos ir hidrauline alyvomis galite būti tikri, kad S serijos traktorius veiks nuosekliai, sklandžiai ir maksimaliai ilgai.

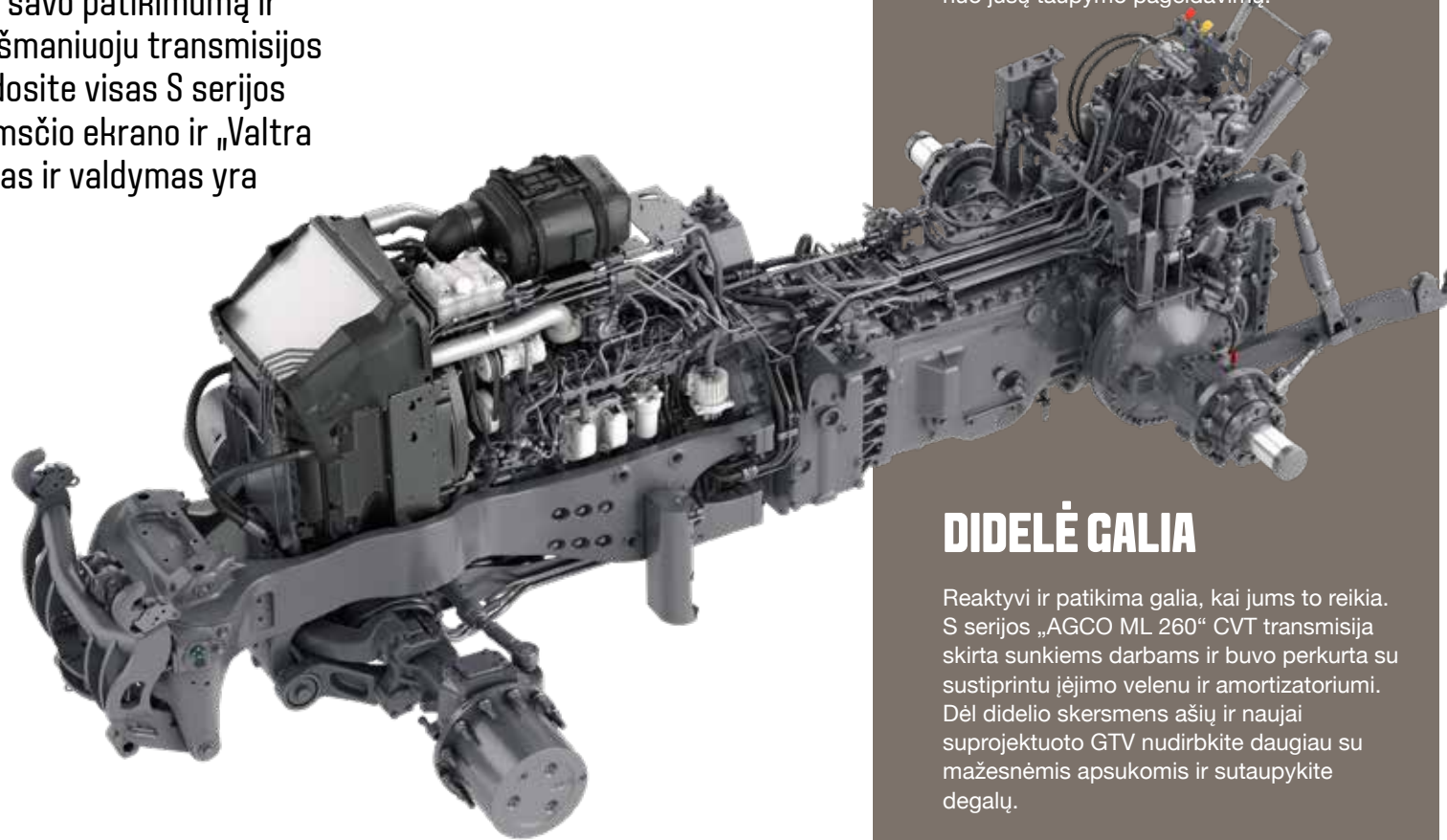

PAŠIRUOŠTI. DĖMESIO. MARŠ.

Traukos valdymas

S serijos traktorius visada pasiruošęs dirbti. Kai jam nurodoma, jis reaguoja greitai. Su traukos valdymu operatorius gali pakeisti traktoriaus veikimą į dar ekonomiškesnį arba intensyvesnį, kad sutaupyti degalų arba laiko, priklausomai nuo jūsų taupymo pageidavimų.

DIDELĖ GALIA

Reaktyvi ir patikima galia, kai jums to reikia. S serijos „AGCO ML 260“ CVT transmisija skirta sunkiems darbams ir buvo perkurta su sustiprintu jėgimo velenu ir amortizatoriumi. Dėl didelio skersmens ašių ir naujai suprojektuoto GTV nudirbkite daugiau su mažesnėmis apsukomis ir sutaupykite degalų.

DVI DARBO SRITYS. DU DARBO BŪDAI.

„EcoPower“ principas degalų taupymui
Maksimalus greitis 53 km/val. esant
1650 aps./min.

Sklandi, efektyvi galia nuo pat pradžių. S serijos CVT transmisija turi dvi darbo sritis - A ir B. Abi prasideda nuo 0 km/val. A sritis skirta lauko darbams ir sunkioms tempimo užduotims, o B - idealiai tinka važiavimui keliu.

Automatinis režimas užtikrina neprilygstamą naudojimo paprastumą. Automatinio režimo S serijos elektroninis transmisijos valdymas automatiškai parenka mažiausias įmanomas variklio apskukas, kad būtų išlaikytos mažiausios degalų sąnaudos. Naudodamas važiavimo pedalą vairuotojas tiesiog nustato greitį, pavarų svirtį ar pastovaus greičio palaikymo sistemą - priklausomai nuo to, kas geriausiai tinka vairuotojui ar užduočiai.

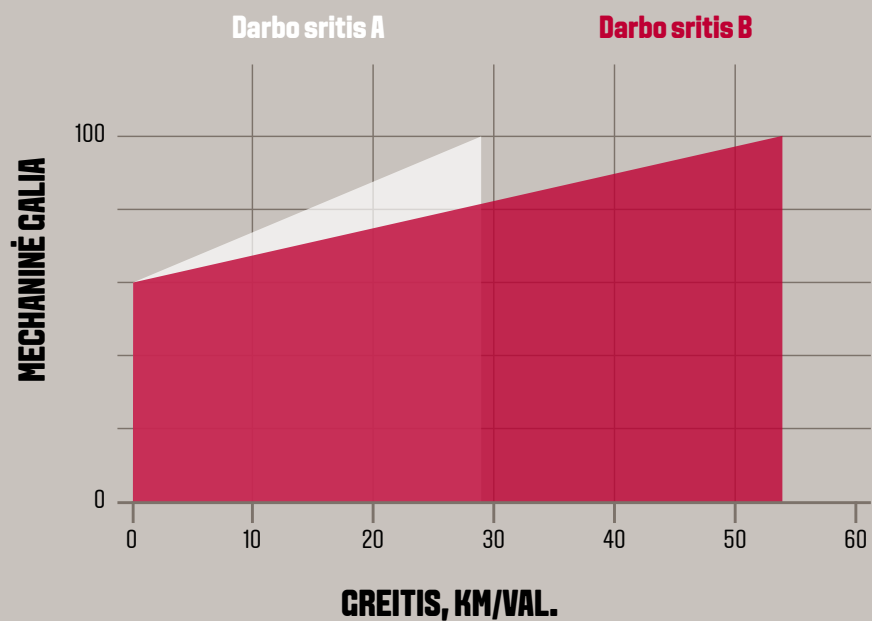

HIDRAULIKA - SKIRTA DIDELIEMS PADARGAMS

Sklandžiai ir efektyviai dirbkite su reikliais padargais su S serijos dvigubų siurblių hidraulika. Pasirinkite vieną iš dviejų didelio srauto sistemų darbui su reikliausiais padargais. Pakelkite bet kokį krovinį su iki 12 t kėlimo jėgos gale ir 5,8 t priekyje.

TVARI. PATIKIMA.

200 ECO arba 200 + 200
12 000 kg kėlimoji galia

Galios ir efektyvumas kartu su aukščiausios klasės S serijos hidraulika. S serija siūlo universalumą su dviem didelio našumo hidrauliniams siurbliams, iš kurių galima pasirinkti: 200 l/min. ECO ir 200 l/min. + 200 l/min. Abiejuose variantuose naudojami du siurbliai, skirti dirbti su dideliu alyvos

kiekiu esant mažam variklio sūkių dažniui, užtikrinant, kad būtų jums reikalinga galia ir išlaikomas degalų efektyvumas. Pasirinkus ECO parinktį, 200 l/min. srautas yra 1650 aps./min. variklio apsukoms, o ne 1950 aps./min. Antrasis siurblio blokas yra pavaros siurblys, kurį galima IJUNGTI

arba IŠJUNGTI, priklausomai nuo darbo. 200 + 200 variantas turi du autonominius ašinius stūmoklinius siurblius, kurie savo srautui tiekia daugiau nei 200 l/min. Pirmas siurblys rūpinasi aptarnavimo vožtuvais nuo 1 iki 3. 3 vožtuvai yra didelio srauto vožtuvai, kurio srautas yra 170 l/min.

Antras siurblys maitina vožtuvus nuo 4 iki 6 ir „Power Beyond“. Tai garantuoja aukštą eksploatacavimo patikimumą dirbant su padargais, kuriems reikia itin didelio alyvos kiekio.



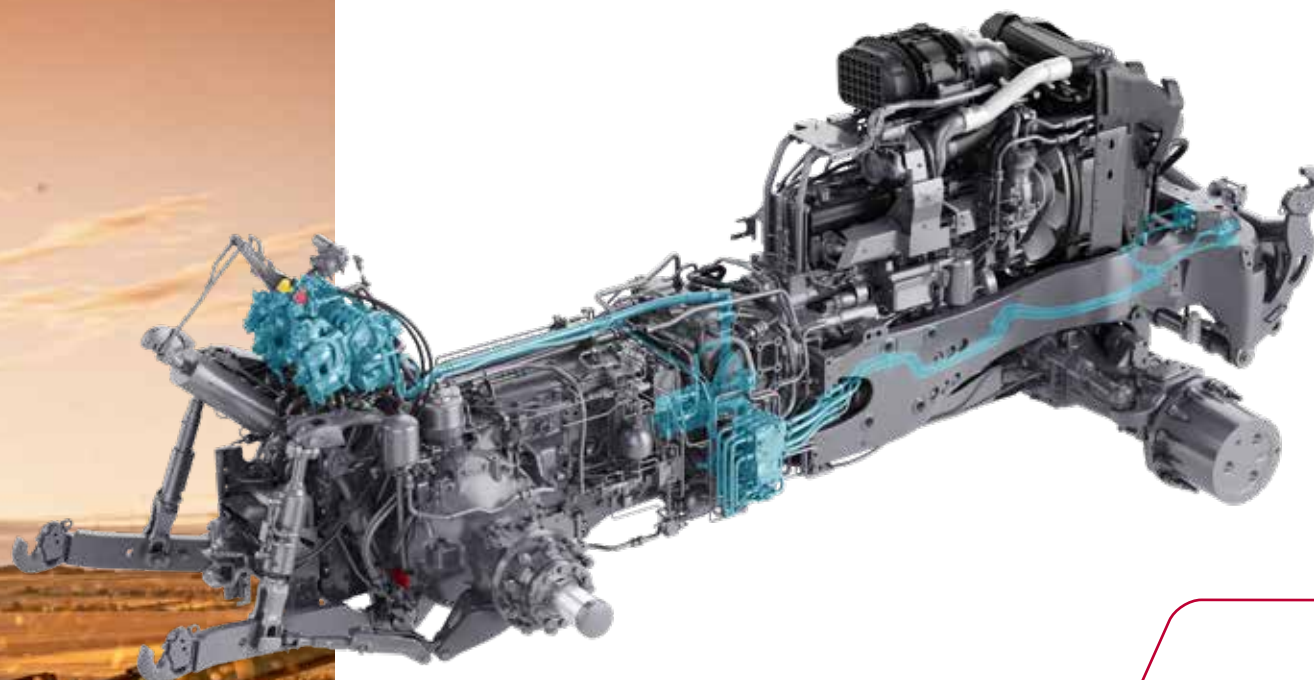

NĖRA MAIŠYMO

Atskirkite transmisijos ir hidraulinę alyvas

Laikykite savo transmisiją švarią ir sutaupykite aptarnavimui. S serija turi atskiras transmisijos ir hidraulinę alyvas, todėl jums niekada nereikės nerimauti dėl nešvarumų, kurie patenka į jūsų transmisiją. Tai reiškia mažas aptarnavimo išlaidas dėl ilgų alyvos keitimo intervalų.

ŠVARIOS MOVOS

Prijunkite/atjunkite, kai sistemoje yra slėgis
Inovatyvūs savaime užsidarantys vožtuvai

Sutaupykite laiko prijungdami ir atjungdami hidrauliką dėl paprastų svirties jungčių, net kai sistemoje yra slėgis. Visi S serijos hidrauliniai vožtuvai turi naujovišką savaime užsidarantį sklendės konstrukciją, kuri veiksmingai apsaugo nuo nešvarumų patekimo į vožtuvą.

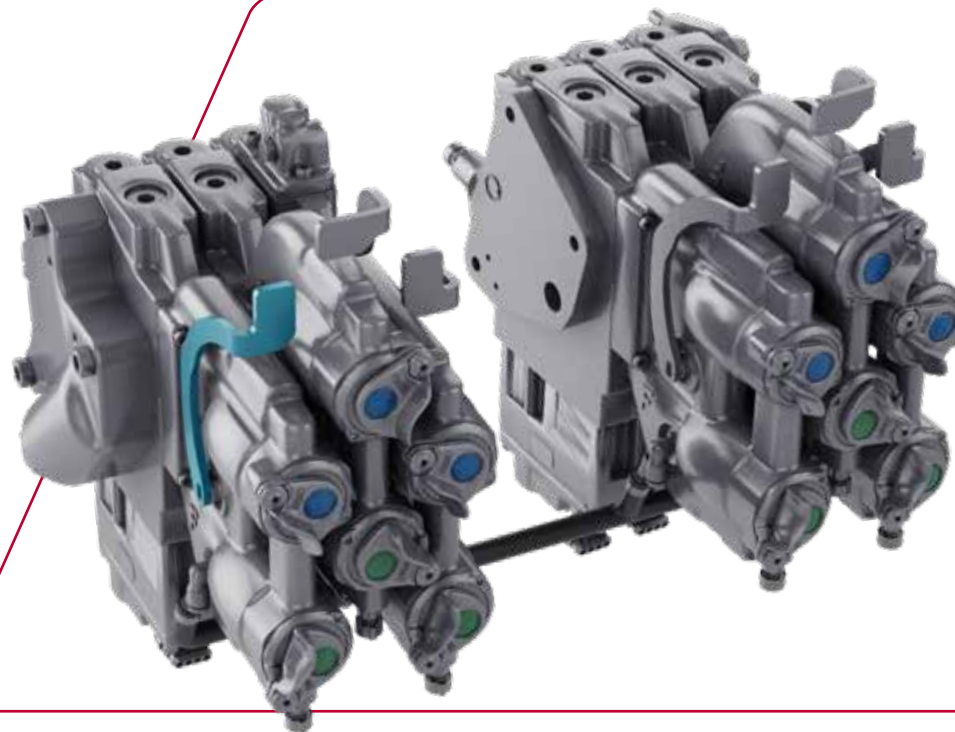

DIRBKITE VĖLAI, DIRBKITE ŠVIESIAI

Naktį paverskite dieną su rinkoje pirmaujančiais S serijos LED žibintais. Išmanus apšvietimo automatizavimas ir valdymas su „SmartTouch“ reiškia, kad galite matyti, ką darote, ir sutelkti dėmesį į užduotį.

IŠMANUS APŠVIETIMAS

„SmartTouch“ apšvietimo valdymas
Išmanios automatinio apšvietimo parinktys

Išmaniojo apšvietimo funkcijos palengvina darbą ir padaro jį saugesnį. Lengvai sukonfigūruokite darbinis žibintus naudodami „SmartTouch“ terminalą arba pasinaudokite daugybe S serijos automatinio apšvietimo parinkčių.

Švyturėliai įsijungia automatiškai, kai traktorius juda didesniu nei 25 km/val. greičiu. Posūkių žibintai taip pat įsijungia automatiškai, kai traktorius sukasi, o važiuojant atbuline eiga automatiškai įsijungia galiniai darbiniai žibintai.

LED - STANDARTAS

Kad galėtumėte dirbti saugiai ir efektyviai, turite turėti gerą matomumą aplink savo darbo mašiną. S serija turi geriausius variklio dangčio žibintus rinkoje su daugybe darbinių žibintų, kurie puikiai apšviečia priekį ir galą. Standartiškai visi žibintai yra energiją taupantys LED.





BŪKITE SAUGŪS, NET IR PO DARBO.

Saugiai raskite kelią per ūkio kiemą ar lauką su S serijos funkcija „palydėk mane namo“. Priekiniai juosmens lygio darbiniai žibintai šviečia 30 sekundžių po to, kai išlipate iš kabinos.



360 LAIPSNIŲ MATOMUMAS DIENĄ IR NAKTĮ

Integruoti LED priekiniai, šoniniai, galiniai ir kabinos darbiniai žibintai yra kruopščiai išdėstyti, kad matomumas visą naktį būtų 360 laipsnių.

BŪKITE MATOMI. BŪKITE SAUGŪS.

Šeštos kartos S serijos modeliai turi du galinius indikatorius, integruotus į kabiną, kad būtų užtikrintas didesnis saugumas ir išlaikyta stilinga išvaizda.



SAUGUMAS TEN, KUR SVARbiausia

Dėl plačiai atsidarančių durų, patogiai išdėstytų rankenų ir rinkoje pirmaujančių švelniai pasvirusių aliuminio laiptelių su integruotais LED žibintais, galėsite saugiai ir lengvai pasiekti erdvią šeštos kartos S serijos traktoriaus kabiną.



Stogo LED indikatoriai

Galiniai LED darbiniai žibintai

[Baziniai 1100 liumenų, Premium+ 2800 liumenų]

Galiniai juosmens dvigubi LED žibintai

[Baziniai 1100 liumenų, Premium+ 2800 liumenų]

Galiniai žibintai

Vilkimo kablo LED žibintas

[450 liumenų]

Galiniai LED žibintai

LED darbiniai žibintai

[po 3800 liumenų]

Darbiniai LED juosmens žibintai [Baziniai kiekvienas 1100 liumenų, Premium+ 2800 liumenų]

LED posūkio indikatoriai

Dieniniai LED žibintai

[Darbiniai žibintai kiekvienas - 387 liumenai]



KOMFORTAS, KONTROLĖ IR GERESNĖ DIRVOŽEMIO BŪKLĖ

Šeštos kartos S serija skirta rūpintis jumis, jūsų verslu ir jūsų dirvožemiu. S serijos traktoriai yra vienas manevringiausių savo klasėje. Patikrinta pakaba ir transmisija garantuoja išskirtinę trauką. Nėra jokių kompromisų dėl naudojimo, komforto, degalų naudojimo efektyvumo ir dirvožemio sveikatos. S serijos traktoriai yra lauko ir kelio Bosas.



MINIMALUS POVEIKIS. MAKSIMALUS DERLIUS.

S serija apsaugo jūsų dirvožemį nuo tankinimo, kad būtų geresnis derlius. Kai dirvožemis sutankinamas, jis tampa mažiau aktyvus, o tai neigiamai veikia drėgną ir dirvožemio mikrobiomą. S serijos traktoriai su 28 kg/hp (S416) yra lengvi, palyginti su kitais didelės galios traktoriais.

S serijos traktoriai be balasto svoris yra subalansuotas iki 45% priekinės ašies/55% galinės ašies padalijimo. Tai duoda gerą pagrindą sunkiam traukimui, sumažina tankinimą ir pagerina trauką. Išnaudokite visas S serijos sunkaus traukimo galimybes su daugybe balasto variantų tiek priekyje, tiek gale.

Ekonomiškai efektyviam ūkininkavimui reikia kuo labiau sumažinti nereikalingą vairavimą. S serijoje įdiegtos lengvai naudojamos „Valtra“ išmaniojo ūkininkavimo technologijos, įskaitant „Valtra Guide“, „Auto U-Pilot“ ir „SmartTurn“. Šios technologijos efektyviai išnaudoja galulaukę ir kontroliuoja eismą, kad sumažintų persidengimus ir maksimaliai padidintų jūsų efektyvumą.

SUKURTAS IŠ PAGRINDŲ

12 000 kg svoris
3092 mm ratų bazė

S serijos traktoriai yra didelio galingumo, sukurti sunkiems darbams, tačiau jie yra mažo svorio, žemo svorio centro ir puikaus manevringumo. Vos 12 000 kg svorio S serijos traktoriai yra pakankamai lengvas, kad apsaugotų jūsų dirvą nuo sutankinimo. Tačiau dėl daugybės papildomų svorio parinkčių jūsų S serijos traktoriai gali tapti pakankamai sunkūs, kad galėtumėte dirbti su bet kokių padargų, išlaikant sukibimą dėl įspūdingos 3092 mm ratų bazės.



DIDESNIS BALASTAS

S serija gali pasunkėti, kai reikia, kad trauka būtų geresnė. Naudojant atsvaras nuo 850 iki 2300 kg, ratų svorius nuo 250 kg vienai pusei iki iš viso 2000 kg, o vidurinius svorius 345 kg, jūsų S serijos traktoriai gali rasti tiksliai tinkamą pusiausvyrą užduočiai.

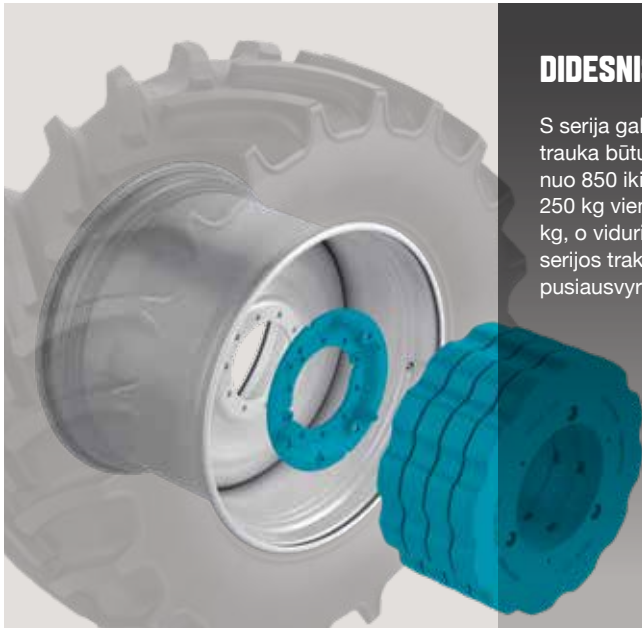

SAUGUS TRANSPORTAVIMAS IR SKLANDUS VAŽIAVIMAS

S serija yra puikus pasirinkimas žemės ūkio rangovams, kuriems reikia dirbti su įvairiais padargais ir daug važiuoti keliais. Jūsų komfortas prasideda nuo žemės. Pasiteisinusi S serijos priekinės ašies pakaba išlygina nelygus paviršius, kad būtų užtikrintas geresnis sukibimas ir patogus važiavimas lauke bei važiavimas keliu be streso net ir esant didžiausioms apkrovoms.



KABLYS, KOKIO JUMS REIKIA

Dėl naujos tvirtos modulinės konstrukcijos galite gauti būtent tokius prikabinimo variantus, kurių jums reikia. Nieko daugiau. Nieko mažiau.



VERSLO KLASĖS KOMFORTAS

Nauja patogi ir ergonomiška S serijos kabina. Nuo saugios ir lengvos prieigos prie kabinos klimato kontrolės iki naujoviškos vietą taupančios daiktadėžės ir šaldymo dėžės – viskas apie S seriją byloja apie šio Suomijoje pagaminto traktoriaus aukščiausią kokybę ir meistriškumą.

IŠMANI ERDVĖ

„Evolution“ sėdynė
Integruota šaldymo dėžė

Ergonomiška darbo aplinka yra gera investicija. S serijos traktoriai turi išmanų ir funkcionalų išdėstymą, dėl kurio ilgos dienos kabinoje yra malonumas. „Evolution“ sėdynė su automatiniu svorio nustatymu, juosmens reguliavimu ir šildymo bei aušinimo funkcijomis yra

viena iš patogiausių rinkoje. Ergonomiško „SmartTouch“ porankio dėka visi valdymo prietaisai yra po ranka. S serijos traktoriuje yra daug vietų pasidėti daiktams, pvz., patogi laikymo dėžė už vairo. Kairėje vairuotojo pusėje yra puiki šaldymo dėžė, kurią labai patogu pasiekti.

KOMFORTAS VISĄ DIENĄ

„AutoComfort“ kabinos pakaba

Dėl pažangių mechaninių ir pneumatinių kabinos pakabos parinkčių S serijos traktorius važiuoja itin sklandžiai ir patogiai visą dieną. Garsioji „Valtra AutoComfort“ kabinos amortizacija sumaniai ir nuolat prisitaiko prie kintančių vairavimo sąlygų ir situacijų, kad užtikrintų sklandų važiavimą.



DIRBKITE KURIA NORITE KRYPTIMI

Efektyviai išvenkite pasitempimo, sutaupykite laiko ir pagerinkite darbo efektyvumą su mažiau apsisukimų. Unikali „Valtra“ gamykloje sumontuota „TwinTrac“ atbulinės eigos vairavimo sistema leidžia S serijos traktoriui važiuoti atbuline eiga. Išnaudokite visas S serijos sunkaus svorio kėlimo galimybes, galingą hidrauliką ir didelio galingumo GTV, puikų manevringumą ir puikų matomumą gale.

VISIŠKAS ORO KONDICIONAVIMAS

Šeštos kartos S serija tinka bet kokiam klimatui su rinkoje pirmaujančia klimato kontrole. Būkite šalto proto su 12 reguliuojamų oro angų, kurios tolygiai paskirsto švarų vėsų orą aplink viršutinę kūno dalį. Laikykite kojas šiltai, nes šildytuvą paskirsto šiltą orą apačioje.



LENGVAI REGULIUOJAMI VEIDRODĖLIAI

Dėl didelių veidrodėlių, kuriuos galima lengvai reguliuoti iš kabinos, lengvai pasieksite tobulą darbinę padėtį ir matomumą visų savo darbų atlikimui.



„SMARTTOUCH“

Apdovanojimus pelnęs „Valtra SmartTouch“ porankis yra ergonomiško ir lengvai naudojamo traktoriaus valdymo pramonės etalonas. Praleiskite daugiau laiko darydami ir mažiau laiko mokydami, nes visi valdikliai yra intuityvūs ir lengvai naudojami dviem paprastais braukimais, kad pasiektumėte bet kurį jums reikalingą nustatymą. Valdykite visus keltuvo, hidraulinius, ISOBUS ir išmaniojo ūkininkavimo veiksmus iš vieno terminalo ir viską aiškiai matykite viename lengvai naudojamame 9 colių liečiamame ekrane. Daugiafunkcinė „SmartTouch“ svirtis suteikia operatoriui lengvą ir ergonomišką valdymą vertikaloje konstrukcijoje.

PROTINGAS IR PAPERASTAS

Ceriausias suomių išradinumas. Mūsų novatoriškas ir populiarus „SmartTouch“ porankis suteikia išmanojo ūkininkavimo galią po ranka. Užduotys valdomos paprastais ir pažįstamais braukimo ir lietimo judesiais, kaip ir išmaniajame telefone... tik lengviau! Operatoriaus profiliais ir užduotimis galima lengvai dalintis tarp traktorių, o tai reiškia, kad bet kuris vairuotojas gali įlipti į bet kurią kabiną ir iš karto pradėti dirbti.



„SMARTTOUCH“

Apdovanojimus pelnusi „Valtra SmartTouch“ porankio vartotojo sąsaja yra visapusiška darbo aplinka, kuri yra sukurta taip, kad būtų ergonomiška ir intuityvi. Paprasčiau tariant - tai yra geriausia traktoriaus vartotojo sąsaja rinkoje. Jame yra lengvai naudojamas 9 colių liečiamas ekranas ir daugiavandinė svirtis.



GAJALAIKIŲ VALDYMAS BE GALVOS SKAŪSMO

Greičiausias galulaukių valdymas

Atsikratykite spėlionių atlikdami galulaukių sekas ir gaukite nuoseklius, efektyvius ir patikimus rezultatus, kurie taupo laiką ir degalus, kartu sumažinant dirvožemio tankinimą. „Valtra SmartTouch“ siūlo lengviausiai naudojamą ir greičiausiai įdiegiamą galulaukių valdymo sistemą rinkoje.

VAIRASVIRTĖ, KURIA NAUDOTI YRA MALONU

Naujoviška ir ergonomiška „Valtra SmartTouch“ vairasvirtė yra visiškai programuojamas hidraulinis valdiklis, skirtas priekiniams ir galiniams padargams. Trečios funkcijos svirtį galima užprogramuoti taip, kad ji valdytų dažniausiai naudojamą funkciją tuo pačiu manevruojant vairasvirtę.

ERGONOMINIAI DAUGIAFUNKCINIAI VALDIKLIAI

Populiarus „vairavimas svirtimi“

Daugiavandinė „SmartTouch“ svirtis leidžia lengvai ir ergonomiškai valdyti rankomis. Traktoriaus greitį galima valdyti tik daugiavandine svirtimi. Be to, naudodamiesi svirtimi, operatoriai gali valdyti keltuvą, hidraulinę sistemą ir ISOBUS padargus.



KEITIMASIS DUOMENIMIS

„TaskDoc“ ir „TaskDoc Pro“ leidžia lengvai valdyti užduotis. Sutaupykite laiko nustatydami užduotis ir iškart pradėkite dirbti. Baigę turėsite visus duomenis, kurių jums reikia norint lengvai teikti ataskaitas. Daugiau apie „TaskDoc Pro“ skaitykite 20 puslapyje.



KEITIMASIS PROFILIAIS

Kiekvienas „Valtra“ traktorius yra jūsų „Valtra“ traktorius. Lengvai persėskite iš vienos mašinos į kitą, nes „SmartTouch“ vartotojų profilius galima greitai perkelti iš vieno „Valtra“ traktoriaus į kitą.

A STATRAMSČIO EKRANAS

Aiškiai ir lengvai peržiūrėkite reikiamą informaciją ir žiūrėkite į kelią. Didelė A statramsčio konsolė yra akių lygyje ir lengvai pasiekiamo. Pagrindinė informacija yra lengvai ir instinktyviai valdoma paprastu besisukančiu jungikliu ir dviem mygtukais. Kelyje A statramsčio ekranas automatiškai pritemdo neesminę informaciją.

Lengva skaityti. Lengva valdyti.

Automatinis pritemdymas

VIRŠUS

Važiavimo greitis

Laikrodis

Varišlio aps./min.

Degalų lygiai

Suteikite pirmenybę informacijai, kurios jums reikia norint dirbti efektyviai ir saugiai. Kai reikia, likusią ekrano dalį galima pritemdyti, kad būtų sumažinti trukdžiai.

VIDURYS IR APAČIA

CVT nustatymai

Automatinio važiavimo greitis

Vairuotojai gali sukonfigūruoti dvi apatines ekranoritis, kad būtų rodoma informacija, kuri yra būtina jų užduotims ir individualiems poreikiams.

INFORMACIJA IR ĮSPĖJAMOSIOS LEMPUTĖS

Pagrindinė informacija ir LED įspėjamosios lemputės rodomos dviem eilėmis, kurios įsijungia, kai reikia, nedelsiant pranešdamos vairuotojui apie galimas problemas, susijusias su geresniu saugumu ir darbo trukme.



TECHNOLOGIJA PO RANKA

Šeštos kartos S serijos traktoriuje įdiegtos visos išmaniojo ūkininkavimo technologijos, kurių reikia, kad jūsų darbas būtų efektyvesnis, produktyvesnis ir tvaresnis. Išmanus ūkis, kaip Bosas su „SmartTurn“ - patobulintam lauko automatizavimui.

„TASKDOC PRO“ SKIRTAS ŪKIO VALDYMO SISTEMAI

Taupykite laiką nustatydami tiksliai suplanuotas užduotis ir nusiųskite jas į traktorių per USB atmintinę arba mobilųjį/laidinį tinklą, naudodami „Valtra TaskDoc Pro“. Kol traktorius ir padargas atlieka tam tikrą užduotį, traktoriaus borto kompiuteris fiksuoja įvairius traktoriaus ir ISOBUS padargo parametrus, pvz., laiką, GPS padėtį, nudurbtą plotą, sunaudotą kurą, paskleistas medžiagas ir kitus duomenis. Kai bus baigtos visos užduotys, gausite tikslius įrašus tiesiai į savo ūkio valdymo

informacinę sistemą (angl. FMIS), kad galėtumėte lengvai teikti ataskaitas, turėti agronominius įrašus, planuoti ir teikti tvarumo ataskaitas.

„TaskDoc Pro“ 100% suderinamas su ISOBUS, palaiko ISOBUS standartus TC-BAS ir TCGEO, veikia su ūkio valdymo informacine sistema (FMIS).



„VALTRA GUIDE“ + „AUTO U-PILOT“ + „SMARTTURN“

Kartu su „Valtra Guide“ ir „Auto U-Pilot“ „Valtra SmartTurn“ visiškai automatizuoja jūsų važiavimo lauko sąlygomis patirtį, kad būtų mažiau streso, sumažintas dirvožemio tankinimas, geresnė degalų ekonomija ir padidintas efektyvumas. Nuoseklūs posūkiai padidina užduočių tikslumą, kai naudojama kartu su kitomis „Valtra“ išmaniojo ūkininkavimo technologijomis. Pasirinkite iš keturių sukimosi modelių, įskaitant U posūkį, dalies lauko režimą, K posūkį ir Y posūkį.



„VALTRA GUIDE“ + „VARIABLE RATE CONTROL“ + „SECTION CONTROL“

Laikas, degalai ir sąnaudos, sutaupytos naudojant „Valtra“ išmaniojo ūkininkavimo sprendimus, padidėja. Su „Valtra Guide“ pašalinami persidengimai ir praleisti plotai. „Variable Rate Control“ užtikrina, kad tam tikram lauko plotui būtų pritaikytas tinkamas produkto kiekis. „Section Control“ su „Multiboom“ pašalina persidengimus galalaukėje, sumažinant bendrą naudojamą produkto kiekį ir didinant derlių.

NAUDA JUMS - 1 PAVYZDYS

Ūkininkas kviečių lauke trąšas paskleidžia su 24 m darbinio pločio barstytuvu. Naudojama 150 kg/ha trąšų. „Valtra Guide“ sumažino vidutinį persidengimą nuo 5% iki 0%. „Section Control“ su „Multiboom“ naudojimas ūkininkui sutaupo dar 5%, pašalinant persidengimus galalaukėje.

Ūkyje, auginančiame 750 ha kviečių, tai sutaupytų iki 11 250 kg trąšų per metus

NAUDA JUMS - 2 PAVYZDYS

Ūkininkas su 12 m sėjama per metus apsėja 750 ha kviečių. Naudodamas „Section Control“ su „Multiboom“ vienu važiavimu ūkininkas atlieka abi operacijas, taupydamas sėklą ir trąšas. Pašalinus dvigubą sėjimą sumažėja sėklų konkurencija, todėl pagerėja derlius.



IŠMANUS DARBAS

S serija yra skirta verslui. Daugybė išmaniųjų skaitmeninių įrankių taupo laiką ir medžiagas, todėl yra lengviau nustatyti ir valdyti užduotis bei pagerinti jūsų verslo efektyvumą ir tvarumą. Nesvarbu, ar dirbate su vienu traktoriumi, ar su visu parku - pažangi „Valtra“ telemetrija visur ir visada leidžia stebėti savo našumą.

„VALTRA CONNECT“

Jei rimtai ketinate sutaupyti laiko ir pinigų, kad pagerintumėte savo pelną, ir turite įžvalgų, kurių reikia norint pranešti apie savo tvarumą, S serijos traktoriaus telemetrija puikiai tinka jūsų verslui. „Valtra Connect“ realiu laiku registruoja traktoriaus veiklą ir GPS judesius, suteikdama jums įžvalgų, kurių reikia efektyvumo didinimui. Duomenys, kuriais dalijamasi su patikimu paslaugų partneriu, padeda nustatyti problemas, kai jos atsiranda, kad būtų išvengta nenumatytų prastovų. Būkite saugūs ir apsaugokite savo investicijas naudodami „Connect“ teritorijos funkciją, kuri įspėja jus, kai jūsų traktorius įvažiuoja į nurodytą sritį arba iš jos išvažiuoja.



AGCO telemtry for customer
Fully customer and user
driven user experience



NAUDA JUMS - 1 PAVYZDYS

Ūkininkas gauna skambutį iš savo „Valtra“ pardavėjo, kuris informuoja, kad gavo vieno iš savo traktorių techninio aptarnavimo kodą, pranešantį jiems apie užsikimšusį oro filtrą. Pardavėjas turi reikiamą filtrą sandėlyje ir suderina tinkamą laiką, kad ūkininkui jis būtų pakeistas prieš derliaus nuėmimo pradžią.

SUMAŽINKITE TUŠČIOSIOS EIGOS LAIKĄ. TAUPYKITE DEGALUS.

„Smart Coach“ yra naujoviška „Valtra“ programėlė, kuri naudoja realaus laiko ir istorinius telemetrijos duomenis, kad padėtų traktorių vairuotojams nustatyti perteklinį tuščiosios eigos laiką ir sumažinti degalų sąnaudas bei sumažinti anglies pėdsaką. Sutrumpėjęs tuščiosios eigos laikas taip pat pailgina traktoriaus eksploataavimo trukmę, sumažina aptarnavimo išlaidas ir apsaugo jo perpardavimo vertę.

NAUDA JUMS - 1 PAVYZDYS

Vairuotojas traktoriumi naudojasi vidutiniškai **5,2** valandas per dieną. „Smart Coach“ nurodo, kad **12%** šio laiko yra perteklinė tuščioji eiga. Keičiant įpročius, kad būtų sumažintas tuščiosios eigos laikas, vairuotojas sutaupo 27 minutes tuščiosios eigos per dieną arba 333 litrus degalų per metus.



PASLAUGŲ KOKYBĖS UŽTIKRINIMAS

Jūsų S serijos traktorius yra aukštos kokybės mašina. Jūsų verslas nusipelnos vienodai aukštos kokybės paslaugų. „Valtra“ sertifikuoti pardavėjai siūlo specializuotas paslaugas nuo pritaikytų finansavimo galimybių iki aukštos kokybės profesionalaus nustatymo ir perdavimo, iki „Connected“ paslaugų ir garantuoto dalių prieinamumo. Mes esame su jumis 24/7, kad užtikrintume jūsų 101% darbo laiką.

JŪSŲ SERTIFIKUOTAS „VALTRA“ PARDAVĖJAS

„Valtra“ sertifikuoti pardavėjai siūlo specializuotas paslaugas, kad jūsų verslas gautų didžiausią naudą iš S serijos traktoriaus. Norint tapti sertifikuotais pardavėjais, reikia laikytis griežtų prekės ženklo patirties standartų, kurie apima tiek mašinos įsigijimą, tiek popardavininę patirtį.

SERTIFIKUOTI „VALTRA“ PARDAVĖJAI UŽTIKRINA JŪSŲ 101% DARBO LAIKĄ SU:

- ✓ Garantuoti dalių prieinamumu
- ✓ Mandagumo ir nuomos vienetais
- ✓ Mašinų perdavimo ir išmaniojo ūkininkavimo nustatymo paslauga
- ✓ Sertifikuotais produktais ir paslaugų specialistais
- ✓ Naujaisiomis diagnostikos priemonėmis
- ✓ Proaktyvia technine priežiūra
- ✓ Ekspertų patarimais finansų klausimais

Jūs visada galite pasikliauti savo sertifikuotu „Valtra“ pardavėjo geriausiu aptarnavimu - nuo konsultavimo, techninės priežiūros, remonto ir atsarginių dalių iki naujos įrangos pirkimo.

RAMYBĖ. JŪSŲ RANKOSE.

Jūs norite, kad jūsų S serijos traktorius sunkiai dirbtų jūsų verslui. Jūs norite patogumo ir komforto. Mūsų finansiniai sprendimai yra būtent tokie. Jie yra patogiai prieinami per jūsų „Valtra“ sertifikuotą pardavėją. Jūs gaunate prieinamą finansavimą viename aiškiam pakete, kurį teikia „AGCO Finance“ - pasaulinis „Valtra“ finansavimo sprendimų teikėjas. Turėdami daugiau nei 30 metų žemės ūkio pramonės patirtį, galite tikėtis, kad pramonės specialistai pasiūlys pritaikytus finansavimo sprendimus.

PJRKIMAS. NUOMA. ISPERKAMOJI NUOMA.

Su „Buy, Rent, Lease“ programa mes galime sukurti finansavimo sprendimą, kuris atitiktų jūsų individualius ir konkrečius poreikius.

„CONNECT, CARE & GO“

Naudodamiesi „Connect, Care & Go“ jūs gaunate ramybę žinodami, kad paslaugų išlaidos yra įskaičiuotos į jūsų mėnesines išlaidas. Jūs gausite sprendimą, atitinkantį jūsų poreikius.



CONNECT

TRAKTORIAUS DUOMENYS,
INFORMACIJA IR PASLAUGOS.



CARE

PRAILGINTA GAMYKLOS
GARANTIJA.



GO

TECHNINĖS
PRIEŽIŪROS SUTARTIS.





„UNLIMITED“ GALIMYBĖS

Šeštos kartos S serija gaminama Suolahti, Suomijoje - „Valtra Unlimited Studio“ namuose. Visi „Valtra“ S serijos modeliai dabar yra prieinami su „Unlimited“ pritaikymu, kad padidėtų pelningumas, prestižas ir našumas. Pasirinkite iš daugybės funkcijų arba nurodykite savo individualius poreikius - **TAI JŪSŲ PASIRINKIMAS.**

MAŽIAU LAIKO KIEME. DAUGIAU LAIKO LAUKE.

Centrinis tepimas

Rankinis atskirų taškų tepimas gali būti daug laiko reikalaujantis procesas. Taupykite laiką ir nešvaistykite tepalo naudodami „Unlimited“ automatinę centrinio tepimo sistemą. Tiesiog užpildykite centrinį rezervuarą ir sistema automatiškai tiekia reikiamą tepimo kiekį į kiekvieną tašką, kad jūsų S serijos traktoriai veiktų sklandžiai net ir ekstremaliomis sąlygomis. Jei visiškai automatinis tepimas nėra skirtas jums, „Unlimited“ taip pat siūlo supaprastintą

sprendimą - rankinę centrinio tepimo sistemą. Šioje sistemoje tepimo taškai yra centralizuoti, kad būtų lengviau pasiekti vietas, kur pažangūs matavimo prietaisai padalina gaunamą tepalą į atskirus tepimo taškus. Rankinė centrinė tepimo sistema sutepa priekinio tilto, galinės jungties ir priekinio keltuvo taškus. Tiesiog rankiniu būdu sutepkite keletą taškų, kuriuos galite lengvai pasiekti, ir leiskite sistemai padalinti tepimą į likusius.

JŪSŲ TRAKTORIUS. JŪSŲ PASIRINKIMAS.

„Valtra“ siūlo platų sprendimų spektrą, kad atitiktų jūsų verslo poreikius, individualų stilių ar verslo prekės ženklą.

LENGVESNIS PAKABINIMAS IR POSLINKIO VALDYMAS

„Valtra Unlimited“ ūkininkams siūlo hidraulinius stabilizatorius su lengvu ir saugiu valdymu iš kabinos. Vožtuvų pagalba galima hidrauliškai į šonus valdyti pakabinimo šlaunis ir padargų šoninį poslinkį. Vožtuvas gali būti valdomas bevieliu ryšiu arba per ISOBUS terminalą.

IŠMANI KAMERŲ SISTEMA

Pagerinkite savo ir visų jūsų ūkyje bei kelyje esančių žmonių saugumą naudodami „Unlimited VIEW Vision“ išmanius elektroninius įspėjimus. Sistema naudoja priekyje, šonuose ir gale sumontuotas kameras bei mašinų mokymosi algoritmus, kad automatiškai aptiktų priešais traktorių judančius objektus ir atitinkamai įspėtų vairuotoją.



CARSO SISTEMA

„Apple CarPlay“
„Android Auto“

Padarykite savo darbo dieną tokią linksmą, kaip ir jos ilgumas su naujausia „Valtra Unlimited“ garso sistema. Grokite viską, ką norite, naudodami visiškai integruotą „Apple CarPlay“ ir „Android Auto“. Valdykite savo muziką 6,8 colių liečiamame ekrane.



ORO UOSTŲ PRIEŽIŪRA

„Unlimited“ traktoriai atitinka griežtus aviacijos saugos standartus, o tinkami įrankiai – tokie, kaip plūgai, šlavimo-pūtimo mašinos ir šienapjovės, gali būti naudojami ištisus metus.



KOMUNALINIS ŪKIS

„Unlimited“ traktoriai atitinka komunalinio ūkio standartus ir gali pakeisti daug individualių, specializuotų transporto priemonių – tokių, kaip sniego pūstuvai, kad būtų galima išvengti daug išlaidų.

MIŠKININKYSTĖS IR ENERGETIKOS SEKTORIUS

„Valtra Unlimited“ gali pritaikyti traktorių miškininkystės ir energetikos sektoriaus reikmėms, įskaitant smulkintuvo naudojimą, miško padangų ir „SmartTouch“ terminalo veikimo pertvarkymus.

LENGVAS KASDIENIS APTARNAVIMAS

Viskas S serijos traktoriuje sukurta taip, kad būtų lengva dirbti, įskaitant lengvą kasdienį aptarnavimą. 7 paprasti patikrinimai yra viskas, ko jums reikia, kad galėtumėte pradėti dirbti.

KAS 10 VALANDŲ

- ✓ Patikrinkite variklio alyvą
- ✓ Išvalykite radiatorius
- ✓ Patikrinkite aušinimo skysčio lygį
- ✓ Patikrinkite variklio kvėpavimo sistemos vamzdžius
- ✓ Patikrinkite transmisijos alyvą
- ✓ Patikrinkite hidraulinę alyvą
- ✓ Ištuštinkite suspausto oro sistemą



S SERIJOS TECHNINĖS SPECIFIKACIJOS

280-420 AG



MODELIS	MAKS. GALIA ESANT 1850 APS./MIN. (VARDINIAI VARIKLIO SŪKIAI 1950 APS./MIN.) MAKS. SUKIMO MOMENTAS 1500 APS./MIN.						
	„AGCO POWER“	STD			PADIDINTA GALIA		
		AG	kW	Nm	AG	kW	Nm
S286	84 LXTN	280	206	1250	310	228	1400
S316		310	228	1350	340	250	1500
S346		340	250	1500	370	272	1600
S376		370	272	1550	400	294	1700
S396		400	294	1700	420	309	1750
S416		420	309	1750	420	309	1750

Daugiau variklio duomenų žr. techninių specifikacijų lentelėje. S286 - S396: padidintos reikšmės galimos ir važiuojant keliu, jei GTV arba hidraulika yra realiai naudojama ir traktorius juda. S416: padidinimas palaipsniui didėja ir gali būti naudojamas visais greičiais. GTV galima naudoti net stovint (traktoriaus važiavimo greitis = 0 km/val.)

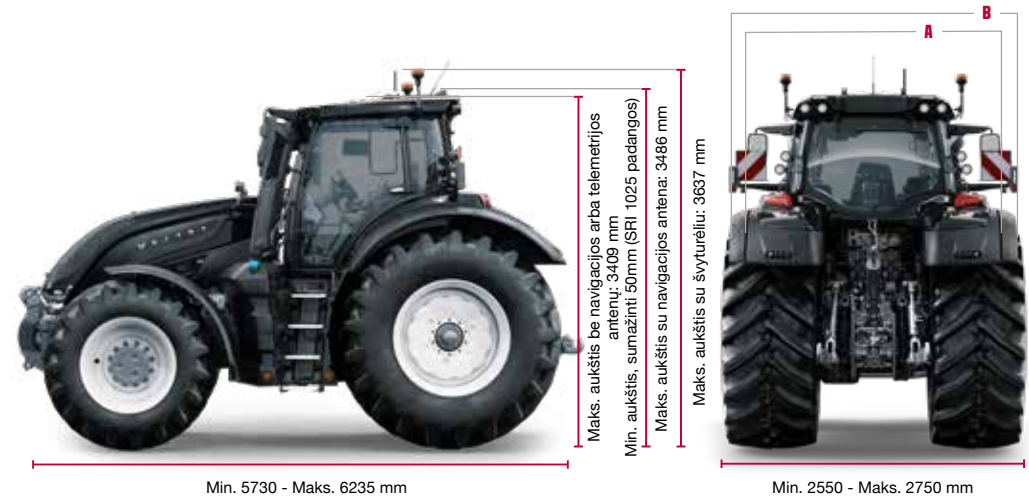

Svoris:

Darbinis svoris **12000 kg**
Maks. bendras svoris **16000/18000 kg**

Priekinis keltuvas transportavimo padėtyje **5730 mm**

Priekinis keltuvas darbinėje padėtyje **6235 mm**

Purvasaugių pločiai:

A: siauras **2550 mm**
B: platus **2750 mm**

Traktoriaus plotis:
2550 mm - 2900 mm

MODELIS	S286-S416	
MATMENYS SU 710/75R42 + 650/60R34		
Ratų bazė [mm]	3092	
Ilgis, su priekiniu sujungimu, transportavimo padėtis	5730	
Ilgis, su nuleistu priekiniu sujungimu	6235	
Aukštis, su „Valtra Guide“ dėžute/telemetrija [mm]	3489	
Plotis, min. [mm]	2550	
Posūkio spindulys [m]	8.0	
Prošvaisa viduryje [mm]	528	
Prošvaisa gale, be sukabinimo įtaiso [mm]	541	
Svoris, pilni bakai + vairuotojas [kg]	12000	
Svorio pasiskirstymas priekyje/gale [%]	47/53	
Didžiausias bendras svoris 50 km/val. [kg]	16000	
Didžiausias bendras svoris 40 km/val. [kg]	18000	
Degalų talpa, bazinė [l]	610	
„AdBlue“ talpa [l]	70	
Mažiausias padangos dydis (gale SRI 975)	710/70 R42	600/70 R30
Didžiausias padangos dydis (gale SRI 1025)	VF900/60R42F	VF650/60R34F



MODELIS	S286-S416
VARIKLIS	
„AGCO Power“ variklio tipas	84 LXTN-D5
Cilindrų skaičius [tūris, litrai]	6 (8,4)
Variklio sukimosi dažnis esant didžiausiai galiai [aps./min.]	1850
Variklio vardinis sukimosi dažnis [aps./min.]	1950
Variklio sukimosi dažnis esant didžiausiam sukimo momentui [aps./min.]	1500
Sūkių dažnis tuščiąja eiga [aps./min.]	850
Tuščiosios eigos mažos apsakos, perjungimo svirtis P [aps./min.]	750
Alyvos keitimo intervalas [val.]	500
Išmetamųjų teršalų lygis	V etapas
Išmetamųjų teršalų valymo sistema	DOC + DPF + SCR
TRANSMISIJA	
Pavarų skaičius	CVT
Darbo vietų skaičius	2 (A, B)
STD greitis A sritis [km/val.]	0 - 28
STD greitis B sritis [km/val.]	0 - 53
Atbulinės eigos greitis	0 - 38
Didžiausias greitis 43 km/val. pasiektas esant [aps./min.] 1500	
Didžiausias greitis 53 km/val. pasiektas [aps./min.] (pasirinktinai) 1500	
Priekinio tilto pakaba	Hidraulinė, pasirinktinai

MODELIS	S286-S416
HIDRAULIKA	
Kėlimo galia gale, maks. [kg]	12000
Kėlimo galia, visas kėlimo diapazonas, priekinis [kg]	5800
Hidraulikos tipas	uždaro centro apkrovos fiksavimo
Siurblio našumas ECO [l/min.] esant 1650 aps./min.	205
Siurblio našumas 200 + 200 (1950 l/min.)	200 + 200
Transmisijos ir hidraulinės alyvos	atskiros alyvos
Išskirstoma hidraulinė alyva [l]	77
Elektrinių techninių vožtuvų skaičius gale (ECO)	4
Elektrinių techninių vožtuvų skaičius gale su dekompresija (ECO)	4, 5 arba 6
Elektrinių techninių vožtuvų skaičius gale su dekompresija (200 + 200)	6
Elektros techninių vožtuvų skaičius. PRIEKIS	2 arba 3
SĄSAJOS	
GTV, 2 greičių	
2 greičiai esant variklio greičiui [aps./min.]	540E@1577+ 1000@1882
2 greičiai esant variklio greičiui [aps./min.]	1000E@1605 + 1000@1882
Priekinio GTV parinktis, greitis esant variklio greičiui [aps./min.]	1000@1900
SĄSAJOS	
„Valtra SmartTouch“ vartotojo sąsaja -- STD	
„Valtra Connect“	
„Valtra Guide“ parinktys	



Jūs ne tik dirbate sunkiai – jūs dirbate sumaniai.

Jūs nuolat dirbate, kad pagerintumėte darbo eigos efektyvumą.

Valdykite savo verslą, kad jis būtų pelningas ir tvarus.

Pasėliams, klientams ir gyvuliams reikia nuolatinio dėmesio, o jūsų laikas yra brangus.

Jūs suprantate, kad jums reikiane tik tinkamos galios atlikti užduotis, bet ir tinkamų duomenų, kad galėtumėte tai padaryti efektyviai.

Nesvarbu, ar valdote vieną traktorių, ar visą jų parką, jums reikalingas nepertraukiamas ryšys ir maksimali eksploatacinė parengtis. Norėdami planuoti efektyvų ir tvarų verslą, turite žinoti, kur yra jūsų mašinos, ką jos veikia ir kaip. Jūs nusipelnote turėti partnerį, kuris tai supranta ir dirba su jumis kiekviename etape, todėl pasitikite „Valtra“.

Mes sunkiai dirbame, kad jūsų sunkus darbas būtų lengvas.

Mes kuriame mašinas, kurios yra tvirtos išorėje ir protingos viduje.

Mūsų mašinos yra pagamintos taip, kad tarnautų ilgai.

Pagaminta darbui. Pagaminta jums.

YOUR WORKING MACHINE

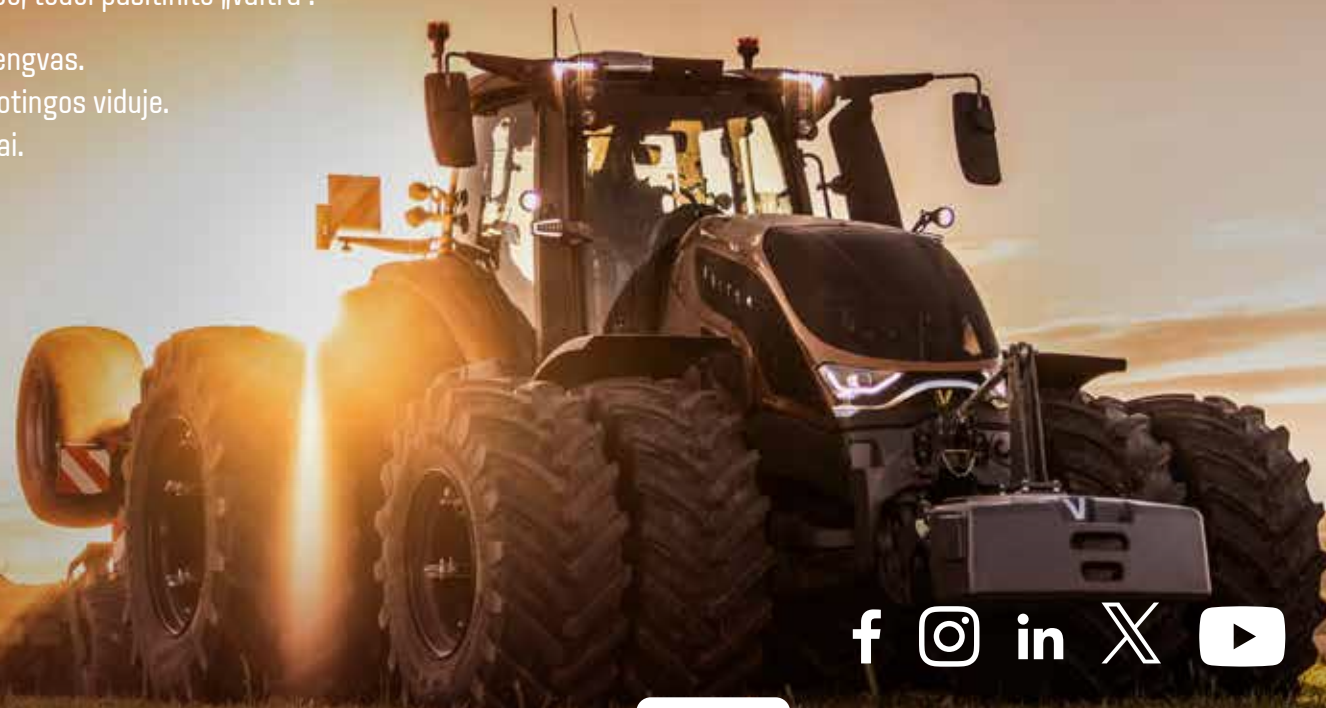

VALTRA yra pasaulinis „AGCO“ prekės ženklas.



Valtra Showroom

Valtra Inc.
Valmetinkatu 2
FI-44200 Suolahti
Tel. +358 (0)2045 501

www.valtra.com
showroom.valtra.com
www.youtube.com/valtravideos
www.facebook.com/ValtraGlobal

Šioje brošiūroje rodomi traktoriai gali turėti specialias parinktis.
Galimi pakeitimai - visos teisės saugomos.