



Q SERIJA

230-305 AC



UAB „Rovaltra“, www.rovaltra.lt

VALTRA

YOUR WORKING MACHINE

MES SUNKIAI DIRBAME, KAD JŪSŲ SUNKUS DARBAS BŪTŲ LENGVAS

Jau daugiau nei 70 metų „Valtra“ dirba su ūkininkais, kad sukurtų patikimus traktorius ir pažangiausias technologijas. „Valtra“ misija yra suprasti ir numatyti jūsų poreikius bei suteikti jums geriausią įmanomą traktoriaus patirtį. Šiuolaikinis ūkininkavimas ir rangos darbai reikalauja universalumo, galios ir tikslumo.

Be to, kad jums reikia galios dirbti su bet koku padargu sklandžiai ir efektyviai, jums reikia mašinos, kuri turi išmanumo žinoti, kaip suteikti šią galią, ir patikimumo, ilgaamžiškumo ir mažų bendrų nuosavybės sąnaudų, kurios padarys jūsų verslą sėkmingą.

VISIŠKAI NAUJA Q SERIJA

Su Q serijos traktoriumi yra malonumas dirbti, tai - vairuotojo svajonė. Jis siūlo puikų galią, praktiškumą, tikslumą ir našumą derinį, kad būtų padidintas efektyvumas ir pelningumas. Q serijos traktoriaus yra kokybės etalonas. Štai kodėl mūsų įgalioti atstovai yra vieninteliai specialistai, kvalifikuoti patenkinti jūsų poreikius.

Jie turi geriausias žinias ir gali geriausiai aptarnauti tiek prieš, tiek po pardavimo, kad gautumėte maksimalią naudą iš Q serijos palankių bendrų nuosavybės sąnaudų ir pažangaus ūkininkavimo pranašumų.

Kai jūsų verslui reikia mašinos, turinčios pakankamai galios, kad galėtumėte tvarkyti kiekvieną užduotį ir naudoti bet kokį padargą, Q serijos 7,4 litrų 6 cilindrų variklis ir CVT transmisija užtikrina reikiamą galią, kai jos reikia. Nuolatinis sukimo momentas ir didelės galios tiekimas reiškia, kad visada turite reikiamos galios, kad atliktumėte darbą. Vos 337 cm aukščio (su „Valtra Guide“) ir 300,5 cm ratų bazės Q serijos traktoriaus yra puikiai suderintas žvėris, kuris yra stabilus lauke ir sklandžiai važiuoja kelyje.

Viskas Q serijos traktoriuje yra protingai

suprojektuota, kad būtų maksimalus matomas ir komfortas visą dieną – lengvai prieinama kabina, naudojant tvirtus savaime išsivalančius aliuminio laiptelius, 270 laipsnių valytuvą, šoninio lango valytuvą, dinamiškai nuožulnų gaubtą ir sumaniai išdėstytas oro įsiurbimo ir išmetimo angas. „Valtra“ žinomos, lengvai naudojamos išmaniosios technologijos yra standartinėje komplektacijoje, sklandžiai integruotos į vairuotojo kabiną ir ergonomiškai išdėstytos, kad būtų patogiau ir lengviau naudotis. „SmartTouch“ vartotojų profiliai leidžia

greitai ir lengvai perjungti tvarkykles ir užduotis. Pažangi telemetrija leidžia lengvai ir nepriekaištingai valdyti mašinų parką ir integruoti FMIS. Duomenys, kuriais dalijamasi su įgaliotais atstovais, leidžia iš anksto numatyti techninės priežiūros poreikius, užtikrinant 101% darbo laiką. Nuveikite daugiau ir atlikite tai gerai su kokybišku Q serijos traktoriumi.

TURINYS

- 2 Mes sunkiai dirbame, kad jūsų sunkus darbas būtų lengvas
- 2 Visiškai nauja Q serija
- 4 Galvoja, kaip profesionalas. Dirba, kaip žvėris.
- 6 **Dirba, kaip žvėris: protinga galia**
- 8 Patikima transmisija
- 10 Aukščiausio lygio pakaba
- 12 Galinga hidraulika
- 14 Dirbkite vėlai. Dirbkite lengvai.
- 16 Gerai subalansuotas žvėris
- 18 Visiškas komfortas
- 20 **GALVOJA, KAIP PROFESIONALAS: išmaniosios technologijos**
- 22 Technologijos ties pirštu galiukais
- 24 Mašinų valdymas
- 26 Maksimalus darbo laikas
- 28 "Unlimited" galimybės
- 30 Q serijos traktoriaus techniniai duomenys

MĄSTO, KAIP PROFESIONALAS

INTEGRUOTAS IŠMANUSIS ŪKININKAVIMAS



Išmaniosios technologijos yra visiškai integruotos į Q seriją. Kabinoje esančios technologijos - tokios, kaip „Valtra Guide“, „Section Control su Multiboom“, „Variable Rate Control“, „Valtra U-Pilot“ galulaukių valdymas, „SmartTurn“ ir ISOBUS funkcijos, yra tiesiog valdomos apdovanojimus pelnusia „SmartTouch“ sąsaja, kurią naudoti lengviau nei išmanųjį telefoną.

Pažangi telemetrija su „Valtra Connect“ ir tokiomis technologijomis, kaip „Agrirouter“ ir „TaskDoc Pro“ užtikrina sklandų ir efektyvų mašinų parko bei užduočių valdymą ir darbą su FMIS. Q serijos traktoriaus yra lengvai naudojama, protinga mašina, sukurta profesionalams.

DIRBA, KAIP ŽVĖRIS

Q serijos 7,4 litro „AGCO Power“ variklis turi būtent šios galios traktoriui tinkamo tūrio. Sklandi ir efektyvi bepakopė CVT transmisija nukreipia šią galią ten ir tada, kai jos reikia. Didžiausia galia esant žemoms apsukoms reiškia sklandų ir efektyvų traukimą išlaikant degalų ekonomiją.

200+ litrų hidraulinis siurblys ir 75 litrų eksportuojamos hidraulinės alyvos talpa užtikrina, kad Q serijos traktoriaus gali dirbti su bet koku padargu. Hidraulikos ECO parinktis leidžia pasiekti maksimalų srautą esant 1650 aps./min., todėl Q serijos traktoriaus yra protingas ir efektyvus žvėris.

7,4 L „AGCO Power“

MAŠTO, KAIP PROFESIONALAS. DIRBA, KAIP ŽVĖRIS.

Galia be krypties yra bevertė. Norėdami efektyviai panaudoti šią galią, turite sutelkti dėmesį ir galvoti sumaniai. Q serijos traktoriai yra galingas žvėris turintis technologijas, leidžiančias atlikti bet kokią išmanią ūkininkavimo užduotį. Galvokite apie šią mašiną, kaip apie aukštos kokybės ir tikslumo priemonę našumui ir pelningumui didinti.



1. GERIAUSIAS ŽVĖRIS

GERIAUSIAS GALINCAS IŠMANIOJO ŪKININKAVIMO TRAKTORIUS RINKOJE.

Kokybė iš didžiosios raidės! Q serijos traktoriai jums suteikia sklandžiausią važiavimą su geriausia degalų ekonomija, traktoriai turi rinkoje pirmaujančią 7,4 litro „AGCO Power“ variklį ir geriausią rinkoje išbandytą CVT transmisiją. Išmaniai optimizuojant ir nukreipiant Q serijos traktoriaus galią ten, kur reikia.

6-9 PSL. IR 20-23 PSL.

2. GALIOS IR PELNO PROFESIONALAS

VERSLUI SUKURTAS ŽVĖRIS, TURINTIS GALIOS, SUMANUMO IR UNIVERSALUMO, KAD PADIDINTŲ NAŠUMĄ.

Ar žinote, kaip sutaupyti pinigų? Q serijos traktoriai žino! Palankios bendros nuosavybės išlaidos, universalumas, leidžiantis padaryti daugiau ir išmanios ūkininkavimo technologijos, leidžiančios tai padaryti efektyviai, paverčia Q serijos traktorių profesionalu, kai reikia maksimaliai padidinti pelną.

8 PSL. IR 10 PSL.



3. 101% DARBO LAIKO IR VISIŠKAS VALDYMAS

JŪSŲ AUKŠTOS KOKYBĖS MAŠINA NUSIPELNO AUKŠTOS KOKYBĖS APTARNAVIMO

Tik kvalifikuoti pardavėjai gali patenkinti jūsų verslo poreikius ir leisti dirbti kiekvieną dieną. Jie yra geriausi iš geriausių, siūlantys lanksčias finansavimo galimybes, kad būtų visiškai kontroliuojamos sąnaudos, ekspertų žinios ir 100% ryšys, kad būtų užtikrintas 101% darbo laikas.

25 PSL.

4. KOMFORTAS IR PATOGUMAS

MALONU VAIRUOTI, LENGVA VALDYTI IR MALONU DIRBTI.

Leidžiant ilgą dieną kabinoje nėra nieko patogiau už Q serijos traktorių! Visiškai reguliuojama vairo kolonėlė ir lengvai pasiekiamos technologijos „AutoComfort“ oro pakabą turinčioje kabinoje Q serijos traktorių paverčia svajone vairuoti ir malonumu dirbti.

10 IR 18 PSL.

5. ŪKININKAVIMAS ŠIANDIENAI IR RYTOJUI

SUKURTAS TVARUMUI

Q serijos traktoriai yra išmaniojo ūkininkavimo traktoriai, sukurtas maksimaliai padidinti jūsų derlių ir sumažinti sąnaudas, yra pagamintas Suomijoje, gaminančios tvariausius pasaulyje prekės ženklo traktoriai.

20-26 PSL.

6. 65 MATOMUMAS DIENĄ IR NAKTĮ

DIRBKITE, KAD IR KOKS BŪTŲ ORAS. 24/7.

Su 6,5 m² ploto stiklu, rinkoje pirmaujančiu 270 laipsnių valytuvu ir puikiais darbiniais žibintais jūs galėsite matyti, ką darote - kiekvienoje situacijoje.

14 PSL.

7. DARBAS PILNU PAJĖGUMU

SUKURTAS DIDELIEMS DARBAMS. ATSAKO TIKSLUMU.

Didelė 75 litrų alyvos talpos hidraulika ir 200 litrų siurblys su ECO parinktimi yra skirti kelti didelius padargus.

12 PSL.



8. PIDELIS ŽVĖRIS. LENGVOS KOJOS.

KOMPAKTIŠKAS TRAKTORIUS, KURIS PRIREIKUS GALI PADIDĖTI

Mažas 9200 kg svoris padaro Q serijos traktorių judriu galingu žvėrimi, galinčiu garantuoti didelę 16 tonų naudingąją apkrovą!

16 PSL.

9. DIRBKITE BET KOKIU BŪDU.

SUTAUPYKITE LAIKO IR SAUOKITE SAVO NUCARĄ SU „TWINTRAC“.

Naudodami „Valtra TwinTrac“ galite lengvai pakeisti Q serijos traktoriaus vairavimo padėtį 180 laipsnių kampu ir pasinaudoti visais galinių padargų bei rinkoje pirmaujančio matomumo privalumais, kad galėtumėte dirbti apsisukę.

18 PSL.

10. „UNLIMITED“ GALIMYBĖS

PRESTIŽAS, PRODUKTYVUMAS IR PELNINGUMAS.

Tikras universalumas atsiranda dėl neriboto pritaikymo pagal jūsų poreikius, didinant pelną, produktyvumą ir prestižą.

28 PSL.

DIRBA, KAIP ŽVĖRIS: IŠMANI GALIA

Didelis variklis yra tik ledkalnio viršūnė. Galia, kurios jums reikia iš Q serijos, kad galėtumėte dirbti, kaip žvėris, yra protingai panaudota ir nukreipiama ten, kur ir kada jos reikia. „EcoPower“ koncepcija yra sukurta sunkių padargų traukimui, užtikrinant didelį „AGCO“ variklio sukimo momentą ir tvirtumą, kuris būtų naudojamas esant žemoms apsuokoms ir nuolat išlieka didelis visame 1500–1800 aps./min. diapazone. Maksimali galia pasiekama esant 1850 aps./min.

PATIKIMAS VARIKLIS

Išbandytas Q serijos 6 cilindrų 7,4 l „AGCO Power“ variklis yra populiarus ir pasiteisinęs laimėtojas iš T serijos traktoriaus. Išmanios naujovės - tokios, kaip vienos nekintamos geometrijos turbo variklis, pagerina efektyvumą, o hidraulinis vožtuvų reguliavimas užtikrina lengvą ir ekonomišką aptarnavimą.

Sudėtingas, tačiau patikimas išmetamųjų dujų apdorojimas ne tik užtikrina, kad variklis dirba švariau, bet ir sumažina jo apkrovą, kad veiktų sklandžiau ir sumažėtų priežiūros išlaidos. Be išmetamųjų dujų recirkuliacijos, Q serijos traktoriaus variklis išlieka švarus ir dirba efektyviai. Oro paėmimo anga yra aukščiau, kad jis būtų švaresnis ir gaivesnis.

MAKSIMALI GALIA. ŽEMOS APSUKOS.

Sutaupykite degalų ir sumažinkite išmetamųjų teršalų kiekį neinanč į kompromisus dėl galios. Žemų apsuokų, maksimalios galios „Valtra“ koncepcija, žinoma, kaip „EcoPower“, naudojama visuose Q serijos traktoriuose. Q305 modelyje visada galima galią padidinti. Kiti modeliai turi tiesioginę padidinimo funkciją, kuri suteikia papildomos galios tada,

kai jos labiausiai reikia. Transporte padidinimas yra pasiekiamas, kai važiavimo greitis pasiekia 18 km/val., o „Sigma Power“ padidina GTV, jei jis naudojamas kelyje. Q305 ši funkcija galima ir stovint.

BENDRAS SUKIMO MOMENTAS

Nudirbkite daugiau su mažiau įtampos jums ir varikliui, nes visų Q serijos traktorių vardinis greitis yra žemas – 1950 aps./min. Maksimali galia pasiekama esant 1850 aps./min., o galios išvestis išlieka patikimai didelė 1500–1800 aps./min. diapazone. „Permatorque“ funkcijos dėka, esant žemoms apsuokoms nuo 1000 iki 1500 per min., Q serija pasiekia puikų 1280 Nm sukimo momentą!

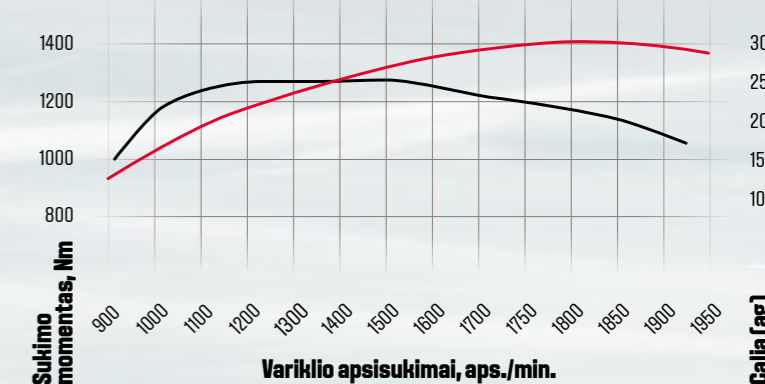

PATIKIMA TRANSMISIJA

Q serijos traktorių transmisija buvo sukurta „AGCO“, Vokietijoje, todėl užtikrinamas puikus suderinamumas su „Valtra“.

JĖGOS PAVARA, SU KURIA GALITE DIRBTI

Sujungus išbandytą ir patikimą 6 cilindrų variklį su patikima CVT pavarų dėže, atsirado galinga jėgos pavara, kuria galite pasitikėti, kad turėsite reikiamos galios tada, kai jos reikia.

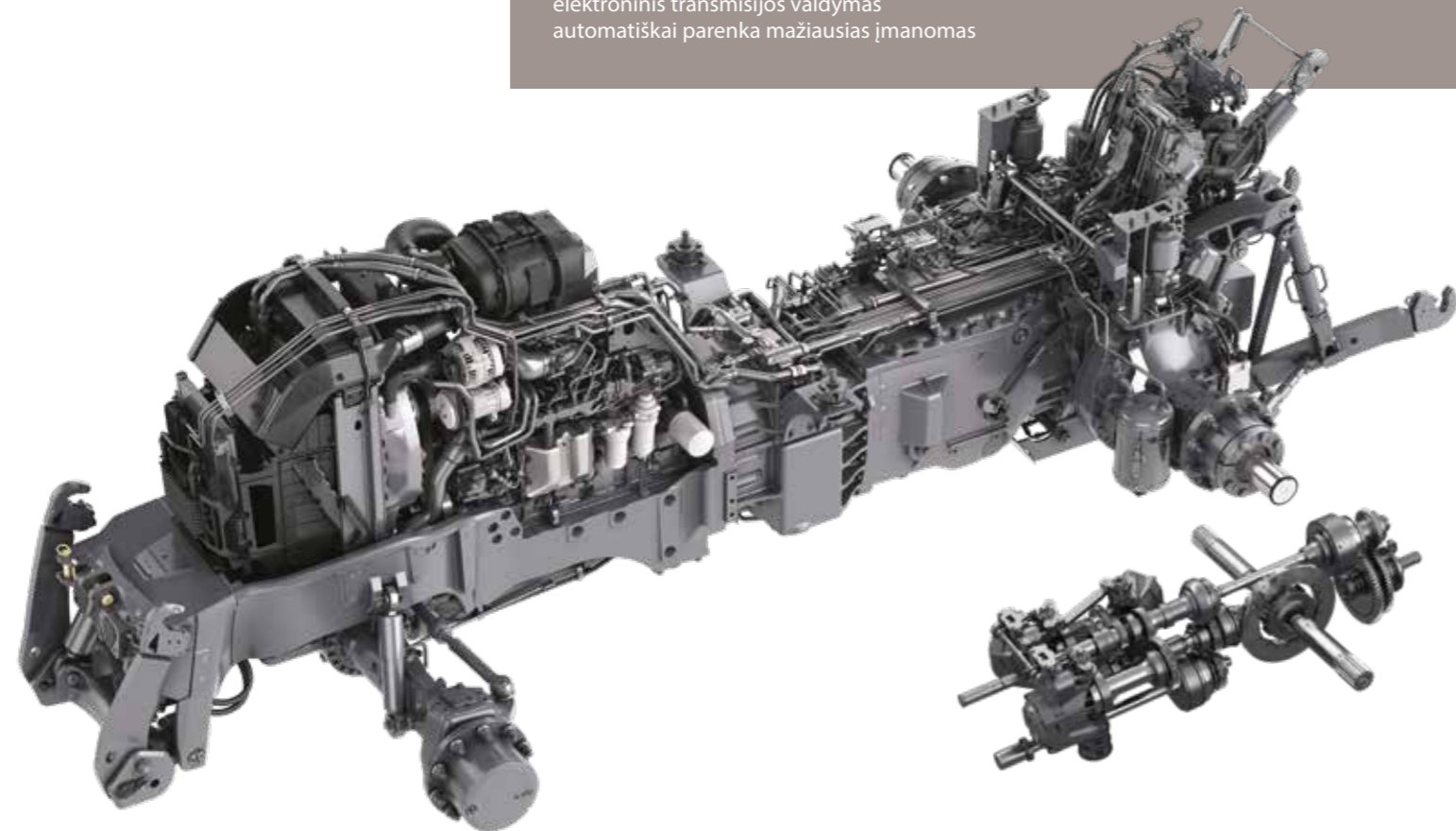

IŠMANI TRANSMISIJA

Išmaniosios CVT transmisijos, užtikrinančios sklandų bepakopį galios tiekimą net esant žemoms apsakoms, dėka, Q serijos traktorių važiuoja sklandžiau ir taupo degalus. Galia, kai jos reikia.

Galią paprasta ir lengva valdyti naudojant „SmartTouch“ vartotojo sąsają. Transmisija gali būti valdoma dviem režimais - mechaniniu ir automatinu. Automatinis režimas užtikrina neprilygstamą naudojimo patogumą. Automatinu režimu Q serijos traktoriaus elektroninis transmisijos valdymas automatiškai parenka mažiausias įmanomas

variklio apsakus, kad išlaikytų mažiausias degalų sąnaudas. Dirbkite taip, kaip norite - leiskite Q serijos traktoriui-profesionalui galvoti už jus. Vairuotojas tiesiog nustato greitį naudodamas pedalą, vairavimo svirtį ar pastovaus greičio palaikymo sistemą, atsižvelgdamas į tai, kas geriausiai tinka vairuotojui ar užduočiai. Naudojant lėtėjimo valdymą, operatorius gali pakeisti traktoriaus elgseną, kad jis būtų dar ekonomiškėnis ar dirbtų intensyviau, kad sutaupytų degalų ar laiko, priklausomai nuo jūsų taupymo pageidavimų.



EFEKTYVUMAS LAUKUOSE. DEGALŲ EKONOMIJA.

Q serijos traktorių galite lengvai priversti dirbti efektyviausiu būdu. Kai reikia daugiau galios, automatiname režime variklis automatiškai padidins apsakus, kad jos atitiktų darbo krūvį. Sumažėjus galios poreikiui, variklio apsakos automatiškai sumažėja, taip taupant degalus.

Q serijoje sumontuota CVT transmisija, turi du režimus - A ir B. A - tai darbinis režimas, skirtas lauko ir kitiems sunkiems darbams. B - skirtas transportavimo darbams atlikti. Atbulinės eigos greitis siekia iki 38 km/val.

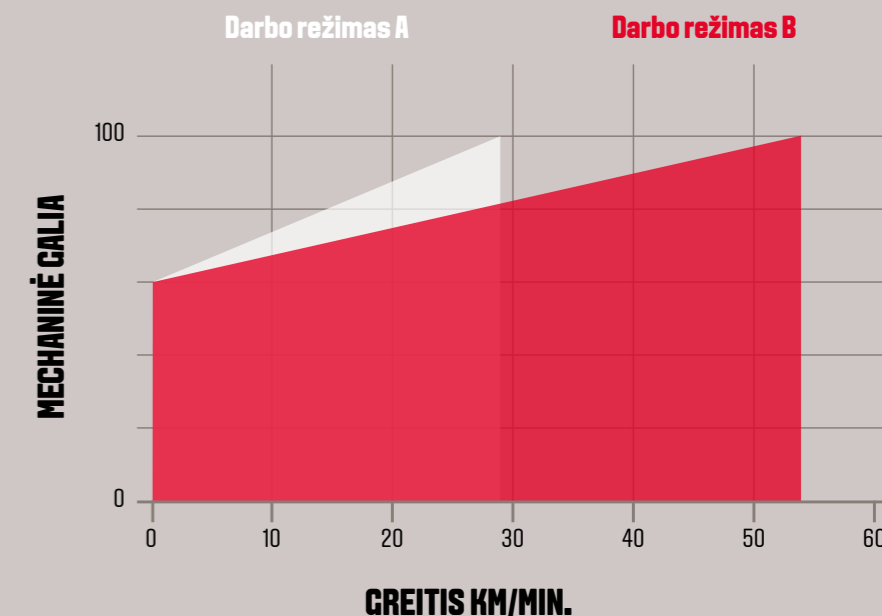

SKLANDŽIAUSIAS VAŽIAVIMAS VISĄ DIENĄ

Tiesiog atsisėskite, atsipalaiduokite ir leiskite Q serijos traktoriui atlikti sunkius darbus! CVT transmisija užtikrina tinkamą variklio apsakų skaičių atliekant bet kokią darbą.

Dauguma darbų yra atliekami esant mažiau nei 1500 aps./min. Tai padeda išlaikyti mažas degalų sąnaudas ir gebėjimą lengvai įveikti didžiausias apkrovas.

AUKŠČIAUSIO LYGIO PAKABA

„Valtra“ mano, kad pasirūpinti jūsų patogumu yra mūsų pareiga. Ilgos dienos laukuose ir kelyje neturi nuvarginti. Jūsų darbo aplinka turi būti be įtampos, saugi ir patogi. Visiškai nauja Q serija yra sukurta galvojant apie operatorių. Pneumatinė kabina, prabangi amortizuojanti sėdynė užtikrina maksimalų komfortą ir ergonomiką visą dieną.

KOMFORTAS VISĄ DIENĄ

Q serijoje galima pasirinkti „AutoComfort“ kabinos pakabos sistemą, kuri akimirksniu automatiškai prisitaiko prie skirtingų vairavimo sąlygų ir situacijų.

„AutoComfort“ naudoja „Valtra CANbus“ sistemą, kad nuolat būtų ryšys tarp amortizatorių, padėties jutiklių ir valdymo

bloko, nuolat reguliuojant amortizatorių standumą, remiantis padėties jutiklio duomenimis ir „CANbus“ teikiama informacija apie pavaros ir stabdžių padėtį. Pneumatinės spyruoklės kabinoje išlaiko pastovų aukštį, nepriklausomai nuo apkrovos.



PRIEKINĖ AŠIS „AIRES“

„Valtra“ turi daugiau nei 25 metų patirtį su pneumatinėmis priekinėmis ašimis. Pneumatinė priekinės ašies pakaba „Aires“ užtikrina sklandų važiavimą ir sugeria smūgius, valdo didelį sukibimą su +/- 9 laipsnių pakabos svyravimu ir +/- 50 mm pakabos eiga.

TVIRTA MECHANIKA

Garantuojamas pakabos veikimas be rūpesčių, nėra jokių aptarnavimo taškų, nes pakabos mechanika yra tokia pat tvirta ir paprasta, kokia gali būti su dviem oro pagalvėmis, automatine lygio kontrole ir tvirtais amortizatoriais. Ilga svyruojanti ašis su atrama važiuoklės viduryje stabilizuoja judesius.



SKLENDIMAS ORU

„Aires“ pakaba suteikia tikrą sklendimo oru jausmą. Sistema gerai veikia tiek su sunkiu, tiek su lengvu krūviu, net ir su kintančiomis apkrovomis, pavyzdžiui, naudojant priekinį krautuvą. Skirtingai nuo kitų didelių arklio galių traktorių, „Valtra“ Q serijos traktorius yra puikiai pritaikytas sunkiam darbui su priekiniu krautuvu.

SKLANDUS VAŽIAVIMAS BET KOKIU ORU

Skirtingai nuo alyvos, oras nėra įtakojamas klampumo, nes svyruoja temperatūra. Tai reiškia, kad su priekinės ašies pakaba „Aires“ galite būti tikri, kad jūsų važiavimas bus tolygiai sklandus tiek karštą vasarą, tiek šalčiausiomis žiemos dienomis.

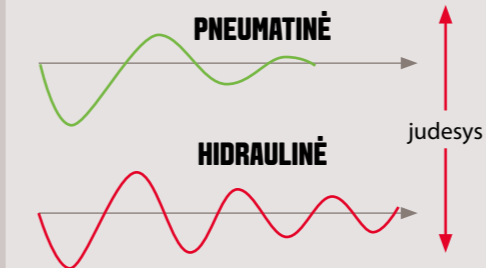

GALINGA HIDRAULIKA

Q serijos traktorius turi galingą kintamo srauto hidrauliką, skirtą darbui su dideliais padargais, esant dideliems poreikiams. Q serijos traktorius sukomplektuotas su atskiru 75 litrų hidraulinės alyvos rezervuaru. Visą tai galima naudoti padargams. Padargo žarnas lengva pritvirtinti dėl paprastai naudojamų dekompresinių svirčių.

DARBAS VISU PAJĖGUMU

Q serijos traktorius yra žvėris, kuris gali pakelti 4800 kg priekyje ir 10000 kg gale. Standartiškai hidraulinio siurblio našumas siekia 200 l/min. prie vardinių variklio apsukų, o su ECO parinktimi šis srautas pasiekiamas jau prie 1650 aps./min.

Kadangi tai tikras profesionalas, visi hidrauliniai valdikliai yra valdomi elektroniniu būdu per „SmartTouch“ sąsają, o jų funkcijas ir nustatymus galima integruoti į visapusišką, bet lengvai naudojamą „U-pilot“ galulaukių valdymą.



LENGVAI PRIJUNKITE IR PIRMYN

Q serija siūlo platų priekabų kablių pasirinkimą įvairiems poreikiams ir įvairioms rinkoms.



GTV PASIRUOŠĘS

Tvirtas dviejų greičių GTV gali būti lengvai valdomas naudojant „SmartTouch“ vartotojo sąsają arba iš išorės, naudojant mygtukus, esančius ant purvasargio. GTV velenas yra keičiama.



SUJUNKITE, KAIP PROFESIONALAS

Q serija skirta darbui su dideliais padargais. HD galinė trijų taškų pakaba turi tvirtą geometrinę formą ir 100 mm kėlimo cilindrus. Du kėlimo strypai turi dvi padėtis. Priekinėje padėtyje jų maksimali kėlimo jėga yra 100 kN, o galinėje padėtyje ji padidinama iki 108 kN.

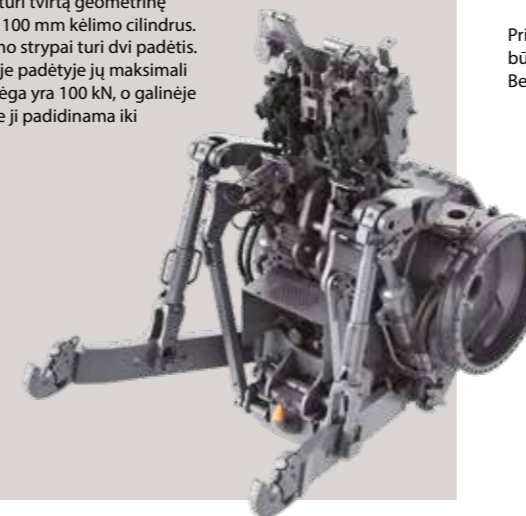

DCUP VOŽTUVAI

Q serijos traktorius gale yra iki 5 elektra valdomų, reguliuojamų vožtuvų. Standartinių vožtuvų didžiausias srautas yra 120 l/min., o pasirenkamų „highline“ vožtuvų - 140 l/min., o taip pat ir dekompresinė svirtis. Dėl jos atjungti padargo hidrauliką lengva ir greitai, be jokių nepatogumų. „Power beyond“ gali būti derinama visuose variantuose.

Priekinė tritaškė, priekinės hidraulinės jungtys ir net priekinis frontalinis krautuvas gali būti valdomi naudojant iki 4 visiškai reguliuojamų elektroninių vožtuvų. Be to, priekyje yra laisvo srauto grąžinimo funkcija.



DIRBKITE VĖLAI. DIRBKITE LENGVAI.

Su Q serijos visapusiškais ir išmaniomis apšvietimo parinktimis paverskite naktį diena. Be visapusiško LED darbinų žibintų paketo, taip pat galima įsigyti puikių LED važavimo žibintų. Stilingi LED dieniniai žibintai yra standartinėje komplektacijoje.

Sumanus apšvietimo automatizavimas ir valdymas su „SmartTouch“ leidžia susikcentruoti į atliekamą užduotį.

365 MATOMUMAS DIENĄ IR NAKTĮ

Dirbdami ilgas valandas, turite matyti ne tik tai, kas yra priešais jus. Turite matyti ir viską aplink. Dieniniai LED važavimo žibintai atitinka kelių standartus ir automatiškai įsijungia bei išsijungia, atsižvelgiant į tai, kokie žibintai pasirinkti. Dviejų dalių viršutiniai priekiniai žibintai užtikrina puikų apšvietimą ir gali būti naudojami tiek apatinėje (artimos), tiek viršutinėje (tolimos šviesos) padėtyse.

Darbiniai žibintai yra apgalvotai sumontuoti aplink traktorių, kad būtų užtikrintas 360 laipsnių apšvietimas. Energiją taupantis integruoti priekiniai darbiniai „Valtra“ ledo ritulio lazdos formos LED žibintai suteikia 8000 liumenų apšvietimą ten, kur jums to labiausiai reikia. Kiti aštuoni darbiniai žibintai puikiai apšviečia aplink visą traktorių.

„SkyView“ kabinos parinktis yra su dviem papildomais darbiniais žibintais, sumontuotais gale. Kita maloni detalė yra nuimamas žibintuvėlis, kuris yra kabinos viduje.

Žinoma, apšvietimas tuo nesibaigia. „Unlimited“ siūlo daugybę papildomų darbo ir saugos žibintų, todėl galimybės yra neribotos.



BŪKITE MATOMAS. BŪKITE SAUGUS.

Naujoje Q serijoje yra į kabiną integruoti du galiniai indikatoriai, kad būtų padidintas saugumas ir išlaikyta stilinga išvaizda.



360 LAIPSNŲ MATOMUMAS DIENĄ IR NAKTĮ

Integruoti priekiniai, šoniniai, galiniai ir kabinos darbiniai žibintai yra išdėstyti taip, kad visą naktį matomumas būtų 360 kampu.



SAUGUS IR PAGRASTAS PRIJUNGIMAS

Traktoriaus gale yra specialiai skirtas tritaškės pakabos apšvietimas, kad aiškiai matytumėte ir galėtumėte prikabinti bet kurio paros metu.



MATYKITE, KĄ DAROTE

Mažos, bet protingos detalės viską keičia! Pavyzdžiui, laiptelių LED lemputės apšviečia jūsų įlipimą į kabiną, kad ją galėtumėte pasiekti saugiai ir lengvai.



IŠMANUS APŠVIETIMAS

Darbinio apšvietimo konfigūraciją galima greitai ir lengvai valdyti naudojant „SmartTouch“ terminalą. Tačiau Q serija taip pat siūlo keletą automatizuotų parinkčių, kurios palengvina jūsų gyvenimą. Automatiniai švyturėliai įsijungia, kai traktorius juda didesniu nei 25 km/val. greičiu. Taip pat automatiškai įsijungia posūkių žibintai, kai traktorius sukasi, o galiniai darbiniai žibintai automatiškai įsijungia važiuojant atbuline eiga. Q serijos „palydėjimo namo“ funkcija leidžia įjungti priekinius darbinus žibintus 30 sekundžių, kai išlipate iš kabinos.



GERAI ŠUBALANSUOTAS ŽVĖRIS

Sumažinkite dirvožemio suspaudimą ir padidinkite derlių. 9200 kg eksploatacinis svoris ir 16 tonų maksimalus bendrasis svoris - Q serijos traktoriai yra judrus žvėris, turintis didžiulę naudingą apkrovą. Nedidelis aukštis, ilga ratų bazė ir lengvas rėmas suteikia Q serijai puikų žemą svorio centrą. Daugybė balastavimo parinkčių reiškia, kad prireikus, žvėris gali pasunkėti - tiesiog sukonfigūruokite Q seriją padargui ir atliekamai užduočiai. Galite atitinkamai paskirstyti svorį, kad būtų išvengta nereikalingo dirvožemio suspaudimo.

MINIMALUS POVEIKIS. MAKSIMALUS DERLIUS.

Jūsų dirvožemis - jūsų turtas. Geresnė dirvožemio būklė reiškia didesnį derlių. Kai dirvožemis suspaudžiamas, jis tampa mažiau porėtas. Tai neigiamai veikia drėgną, dujų mainus tarp oro ir dirvožemio bei galiausiai - dirvožemio mikrobiomą. Sveika dirvožemio struktūra ir mikrobiomas tiesiogiai susiję su geresne augalų sveikata ir didesniu derliumi. Todėl pirmiausiai reikia vengti dirvožemio suspaudimo.

Q serijos traktoriai yra didelis žvėris, švelnus dirvai. Kai sunkūs traktoriai važiuoja puriu dirvožemiu, jis yra suslėgiamas, susiformuoja gūbrys kuris sukelia pasipriešinimą. Mažas mašinos svoris reiškia, kad Q serijos traktoriai į dirvožemį susminga mažiau. Savo ruožtu sumažėja vadinamas buldozerio efektas, kai dirva kaupiasi priešais ratą. Net ir nedidelis 1 cm įdubimas gali įtakoti net 10% didesnes degalų sąnaudas.

Puikiai paskirstytas svoris - 41% ant priekinės ir 59% ant galinės ašies. Balasto galimybės leidžia operatoriams paskirstyti svorį visame traktoriuje pagal skirtingų užduočių ir padargų poreikius. Tai apsaugo nuo prabuksavimo ir dirvožemio sulygino. Pasirenkamos automatinės padangų pripūtimo sistemos pagal sąlygas padidina padangų paviršiaus plotą, besiliečiantį su dirvožemiu, taip sumažinant jo suspaudimą. Net ir nedidelis suspaudimas laikui bėgant gali pakenkti.

Išmaniosios technologijos - tokios, kaip „Valtra Guide“ ir „Section Control“, yra standartinėje Q serijos komplektacijoje. Šios technologijos leidžia metai iš metų naudoti tas pačias važiuojimo linijas be jokios paklaidos atlikti daugiau darbo per mažiau pravažiavimų. Mažiau važinėjant dirva sutankinama mažiau ir dėl to padidėja derlius.

BALASTINIAI SVORIAI

Priekiniai balastiniai svoriai yra nuo 600 iki 2400 kg, o svorio per vidurį balastas reiškia, kad Q serijos traktorių galite sukonfigūruoti taip, kaip jums reikia, kad galėtumėte dirbti su dideliais ar lengvesniais padargais. Norint išlaikyti gerą sukibimą, galima lengvai pridėti galinių ratų svorius.



BALASTINIO SVORIO VARIANTAI



Svoris per vidurį 180 kg



Balastinis svoris 600 kg



Balastinis svoris 600 kg + 600kg



Balastinis svoris 2300 kg

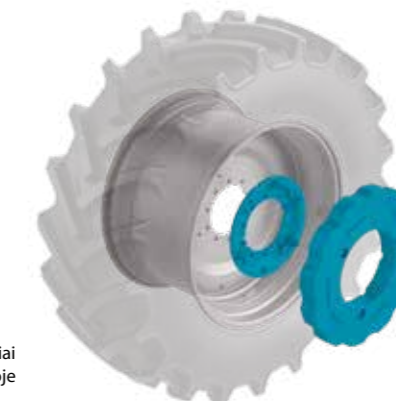

Galinių ratų svoriai 250 kg kiekvienoje pusėje

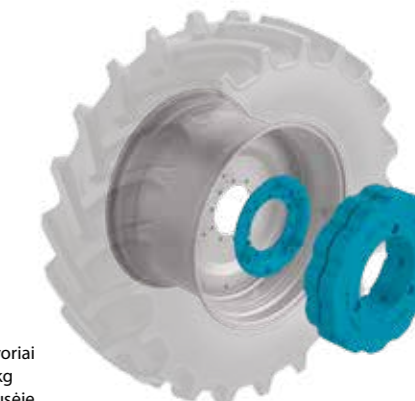

Galinių ratų svoriai 250 kg + 250 kg kiekvienoje pusėje

VISIŠKAS KOMFORTAS

Su Q serijos traktoriumi malonu dirbti ir svajonė tokį vairuoti. Q serijos traktorius taip pat yra profesionalas, kai kalbama apie sveikatą ir saugą. Puikios važiavimo padėties, didelio stiklo ploto, sumaniai išdėstytos išmetimo sistemos ir kitų elementų derinys operatoriui leidžia visą dieną matyti aiškų ir netrukdomą vaizdą. Nebereikia sukiotis sėdynėje, kad gerai matytumėte. Darbo dieną baigsite tokios pat būsenos, kaip ir pradėdami. Protingos dizaino detalės - tokios, kaip naujoviška daiktadėžė ir didelė šaldymo dėžė, derinamos su aukščiausios kokybės interjeru ir puikiu oro kondicionieriumi, kad jūsų darbo aplinka būtų kuo patogesnė ir efektyvesnė.

Q serijos traktorius tikrai pašalina stresą, kai dirbama su galingu traktoriumi ilgas dienas. Naudojant integruotas išmaniąsias technologijas, vairuotojai gali išnaudoti visas „Valtra Guide“ teikiamas galimybes važiuodami lauke, o su „SmartTurn“ automatiškai pasukti traktorių galulaukėje.

SUKURTA PAGAL JUS

Pasisėmusi įkvėpimo iš populiaros, išbandytos ir patikrintos T serijos kabinos, „Valtra“ sukūrė Q seriją taip, kad ji būtų ergonomiška ir užtikrintų vairuotojo komfortą visą dieną. Įlipus į pneumatinę kabiną naudodami lengvą keturių laiptelių prieigą, pastebėsite kokybę ir dėmesį detalėms. 6,2 m² stiklo plotas suteikia neprilygstamą matomumą, kurį pagerina 270

laipsnių priekinis valytuvus ir 180 laipsnių šoninis valytuvus. Profesionalo jausmas išlieka ir sėdint aukščiausios kokybės sėdynėje su oro kondicionieriumi (pasirinktinai), kuri automatiškai prisitaiko prie vairuotojo svorio.

Q serijos traktoriaus darbo aplinka gali būti pritaikyta tiek fiziškai, tiek skaitmeniniu būdu,

kad maksimaliai padidintumėte komfortą ir produktyvumą. Vairas greitai ir lengvai sureguliuojamas naudojant vairo pakreipimo pedalą. „SmartTouch“ vairuotojo profiliai gali būti saugomi ir lengvai atšaukiami perjungiant.

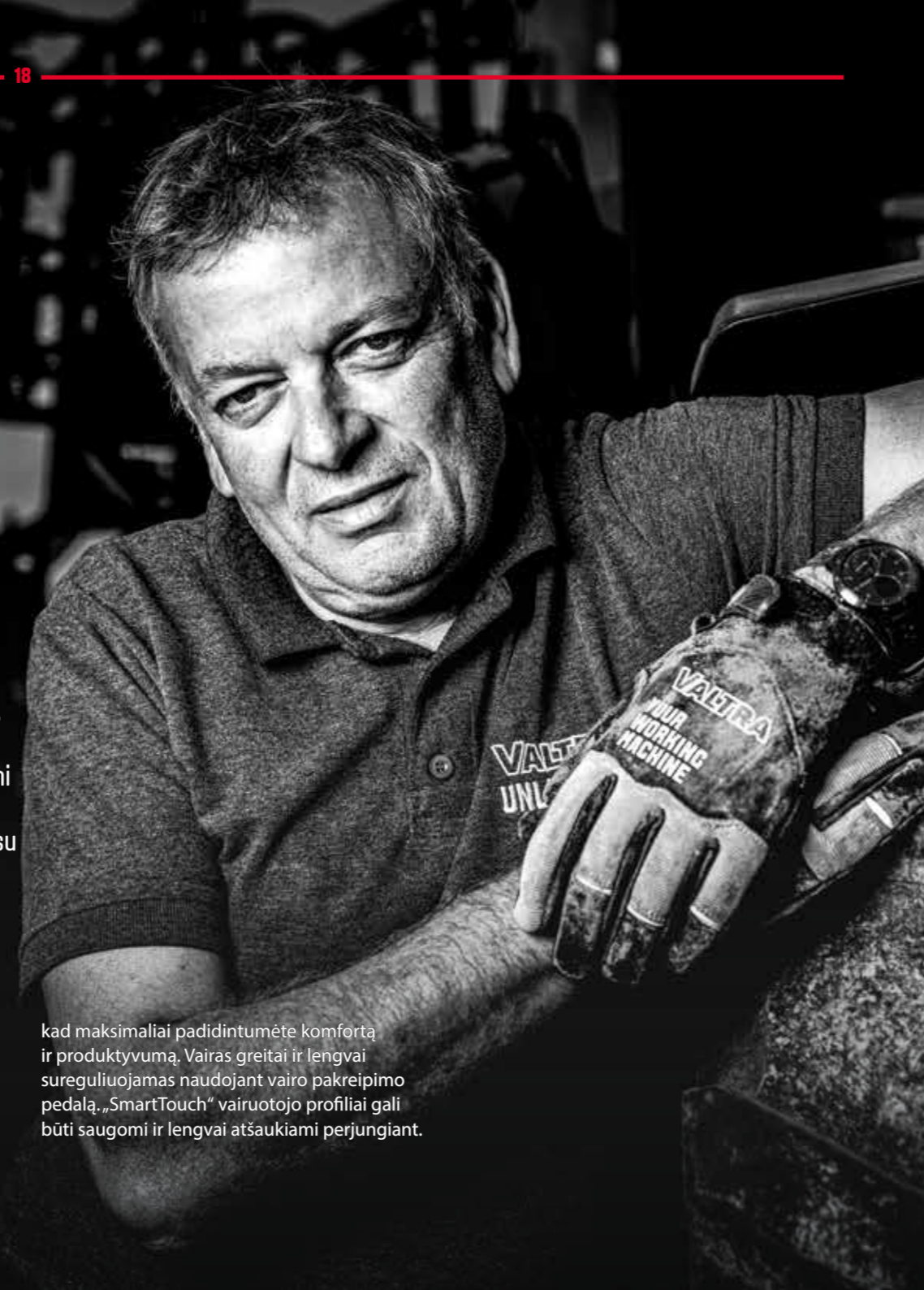

JŪSŲ VISIŠKAS KOMFORTAS

ORO KONDICIONAVIMAS

Q serija turi kurybiškų klimato kontrolės sprendimų. Šildymas sklinda iš apatinės dalies ir kyla aukštyn, kad sušildytų visą kabiną. Vėsinantis oro kondicionavimas veikia viršutinę kūno dalį, kad jūsų protas išliktų šaltas. Iš viso 12 oro išleidimo angų užtikrina tolygų gryno oro pasiskirstymą kabinoje.

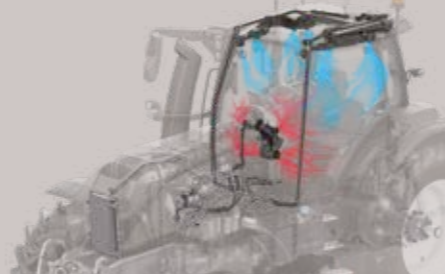

FUNKCIONALUS SĖDĖJIMAS

Vairuotojo sėdynė siūlo bekompromisį komfortą ir daugybę suasmenintų reguliavimo funkcijų. Visi trys sėdynių specifikacijų lygiai turi šildymą, o aukščiausia specifikacija („Evolution“) taip pat turi ir vėsinimą. Sulankstyta keleivio sėdynė taip pat gali būti naudojama, kaip stalas vairuotojui.

AUKŠČIAUSIO LYGIO INTERJERAS

Stilingame Q serijos interjere yra odinis vairas, tamsių spalvų medžiagos ir chromo detalės. Kol dirbate, įkraukite telefoną, naudodami aukščiausios kokybės telefono laikiklį ir du 18 W USB įkrovimo prievadus.

„SKYVIEW“ KABINA

Šiuolaikinė „Skyview“ kabina sukurta taip, kad atitiktų griežtus rangovų poreikius. Didelis polikarbonatinis langas su valytuvu suteikia neprilygstamą matomumą į kranus ir šone montuojamus padargus. Kabina visiškai atitinka FOPS standartus, kad saugumas būtų padidinto lygio.



ŠALTADĖŽĖ KARŠTAM DARBUI

Q serijos traktoriai turi integruotą šaltadėžę, kad karštomis ilgomis dienomis jūsų pietūs liktų vėsūs.

„TWINTRAC“

Išnaudokite visas kėlimo galimybes, hidrauliką ir GTV, važiuodami Q serijos traktoriumi atbuline eiga, naudodami naujovišką gamykloje sumontuotą atbulinės eigos sistemą „TwinTrac“. „TwinTrac“ taupo laiką, degalus, apsaugo nuo sužalojimų ir pagerina efektyvumą, nes manevringumas yra didesnis, o matomumas - neprilygstamas.



REVERSinĖ PAVARA

Naujai suprojektuota reversinė pavara yra revoliuciškai paprasta naudoti. Pasirinkus važiavimo padėtį automatiškai grįžtama į centrinę padėtį, nesunku perjungti į skaitmeninį „SmartTouch“ svirties valdymą, o tai reiškia, kad naudojant „TwinTrac“, vairuotojui nereikia atskirai jungti pavaros.



GAUVOJA, KAIP PROFESIONALAS IŠMANIOSIOS TECHNOLOGIJOS

Išmanusis ūkininkavimas yra būtinas siekiant efektyvesnio, pelningesnio ir tvaresnio žemės ūkio. Mūsų novatoriškas ir populiarus „SmartTouch“ porankio dėka išmanusis ūkininkavimas yra ties jūsų pirštų galiukais. Užduotys valdomos paprastais ir pažįstamais braukimo ir bakstelėjimo judesiais, kaip ir išmaniajame telefone... tik paprasčiau! Operatorių profiliais ir užduotimis galima lengvai dalintis tarp traktorių, o tai reiškia, kad bet kuris vairuotojas gali įsėsti į kabiną ir iškart pradėti darbus.



„SMARTTOUCH“

Apdovanojimus pelnusi „Valtra SmartTouch“ porankio vartotojo sąsaja yra tokia visapusiška ir sukurta taip, kad būtų ergonomiška ir intuityvi.

Porankyje yra paprastas naudoti liečiamas 9 colių ekranas ir daugiavandinė svirtis. Dugiavandinė svirtis suteikia maksimalią kontrolę operatoriaus rankose, nes tai paprasta ir ergonomiška vertikali konstrukcija, kurioje traktoriaus greitį galima valdyti naudojant tik daugiavandinę svirtį. Be to, naudodamiesi svirtimi operatoriai gali valdyti keltuvą, hidrauliką ir ISOBUS padargus.



GAULAUKIŲ VALDYMAS BE GALVOS SKAUSMO

„Valtra SmartTouch“ siūlo lengviausią galulaukių valdymo sistemą. Naudodami „Auto U-Pilot“ galite sukongigūruoti savo seką įrašydami vairuojant ar programuodami stovint, naudodami 9 colių liečiamą ekraną. M1, M2 ir M3 mygtukus galima užprogramuoti trims visiškai skirtingoms sekoms - kiekviena gali valdyti iki 24 operacijų. Visi nustatymai išsaugomi atitinkamame profilyje (pvz., arimas).

VAIRASVIRTĖ, KURIA NAUDOTIS - VIENAS MALONUMAS

Naujoviška ir ergonomiška „Valtra SmartTouch“ vairasvirtė yra visiškai programuojamas hidraulinis valdiklis, skirtas priekyje ir gale montuojamiems padargams. Trečiosios funkcijos svirtį galima užprogramuoti taip, kad valdytų dažniausiai naudojamą funkciją, tuo pačiu manevruojant vairasvirte.

RADIJO IR TELEFONO VALDYMAS

Atsiliepkite į skambučius ir valdykite mediją tiesiai iš „SmartTouch“ su telefono integracija.

ATRODO PROTINCAI

Su „SmartTouch“, „SmartTouch Extend“ ir A statramsčio ekranu Q serijos traktoriaus kabina virsta išmaniaja kabina, kurioje rodoma visa informacija, kurios reikia norint dirbti efektyviai, patogiai ir produktyviai.



„SMARTTOUCH EXTEND“ - DVIJCUBAI DAUGIAU VAIZDO

„SmartTouch Extend“ antrasis terminalas yra puikus „SmartTouch“ priedas pažangioms ISOBUS programoms. Sukongigūruokite ir matykite ISOBUS padargo arba „ValtraGuide“ operacijas tiesiai po ranka ir akių lygyje, kad gautumėte visą savo darbo vaizdą ir padidintumėte našumą. „SmartTouch Extend“ taip pat gali būti naudojamas ir kaip kameros ekranas.

KAMEROS EKRENAS

Pagerinkite matomumą ir saugumą gale, naudodami „SmartTouch“ liečiamą ekraną, kaip vaizdo ekraną.



A STATRAMSČIO EKRENAS

Didelė A statramsčio konsolė yra akių lygyje ir lengvai pasiekama, kad būtų pagerintas vairuotojo saugumas ir patogumas. Aiškiai išdėstytas ekranas rodo visą informaciją apie traktorių, kurios operatoriumi reikia dirbant. Pagrindinė informacija yra valdoma lengvai ir instinktyviai, naudojantis besisukančiu ratuku ir dviem mygtukais. Važiuojant A statramsčio ekranas automatiškai pritemdo neesminę informaciją, kad vairuotojas galėtų susikoncentruoti į vairavimą.

VIRŠUTINIS

Ekranu viršuje rodoma pagrindinė informacija, pvz., važiavimo greitis, valandos, variklio aps./min. ir degalų lygiai, pirmenybę teikiant informacijai, kurios jums reikia norint dirbti efektyviai ir saugiai. Kai reikia, likusi ekrano dalis gali būti pritemdyta, kad neblaškytų.

VIDURINIS IR APATINIS

Vidurinis ir apatinis ekranai rodo traktoriaus transmisijos būklę ir našumą, įskaitant CVT nustatymus ir greičius. Vairuotojai gali sukongigūruoti dvi apatines sritis, kad būtų rodoma jiems ir jų užduotims būtina informacija.

INFORMACIJOS IR ĮSPĖJAMOSIOS LEMPŪTĖS

Pagrindinė informacija ir įspėjamosios lempūtes rodomos dviejose LED lempūčių eilėse, kurios užsidega pagal poreikį užtikrinant, kad operatorius iš karto žinotų apie bet kokias galimas problemas ir pagerintų saugumą bei darbo laiką.



TECHNOLOGIJOS PIRŠTŲ GALIUKUOSE

Q serijos traktorius yra išmanojo ūkininkavimo profesionalas, kuris padaro jūsų darbą lengvesnį, greitesnį, efektyvesnį ir produktyvesnį. „Valtra“ išmanojo ūkininkavimo technologijos – „Valtra Guide“, ISOBUS, „Section Control su Multiboom“, „Variable Rate Control“, „Valtra Auto U-Pilot“ ir „SmartTurn“ – sklandžiai dirba kartu, kad pagerintų tikslumą, pelningumą ir tvarumą.

Visos išmanojo ūkininkavimo funkcijos valdomos sumaniai ir paprastai iš „SmartTouch“ vartotojo sąsajos. Užduočių profilius galima išsaugoti taip, kad joms pradėti reikia vos kelių pabraukimų ar prielietimų. Jūsų sertifikuotas pardavėjas turi daug žinių ir yra pasirengęs užtikrinti, kad jūsų išmanojo ūkininkavimo funkcijos būtų nustatytos ir veiktų iš karto.

TIKSLUMAS LYGUS PELNUI

„Valtra Guide“ yra raktas į išmanų ūkininkavimą. Bet jūs gaunate pelno su „Valtra Variable Rate Control“ puikiu išpurškimo kiekio tikslumu.

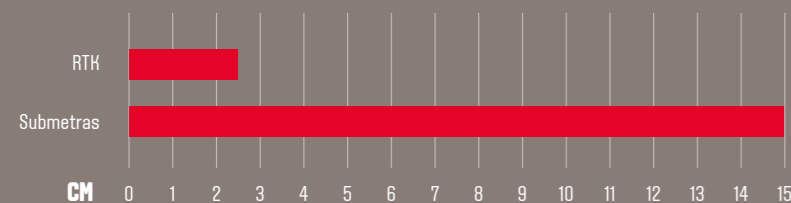

PALYDOVINIO SIGNALO IMTUVO PARINKTYS

„Valtra“ siūlo dvi pasaulinės palydovinės navigacijos sistemos (GNSS) imtuvų parinktis. Pagal savo poreikius rinkitės iš „Novatel Smart7“ arba „Trimble AG-482“. Abu siūlo iki +/- 2 cm tikslumą ir yra suderinami su „Valtra Guide“.

„VALTRA GUIDE“

„Valtra Guide“ yra mūsų automatinio valdymo sprendimas, kuris yra paprasčiausiai valdomas rinkoje. Jis buvo sukurtas remiantis realiais vartotojų atsiliepimais. Automatinis vairavimas naudoja GPS, kad tiksliai sektų važiavimo linijas ir sumažintų persidengimus, taip sutaupant laiko, degalų ir pinigų. Sumažinus vairavimo poreikį, tiek nauji, tiek jau patyrę vairuotojai gali sutelkti dėmesį į padargą ir atliekamą darbą, padidindami tikslumą ir saugumą, kartu sumažinant nuovargį, persidengimą ir laiką, praleistą lauke.

Su „Valtra Guide“ lengva įrašyti ir konfigūruoti važiavimo linijas ir lauko ribas. Tiksliai sukonfigūravus važiavimo linijas ir tiksliai jų laikantis, sumažėja bendras dirvožemio suspaudimas, gerėja dirvožemio būklė ir derlius.



„VALTRA SECTION CONTROL“ SU „MULTIBOOM“

„Valtra Section Control“ yra lengviausiai įdiegiama ir valdoma sekcijų valdymo sistema rinkoje. Ji automatiškai įjungia ir išjungia eiles ir šijos dalis, kad būtų išvengta persidengimo ir tarpų. „Multiboom“ funkcija leidžia vienu metu valdyti iki trijų ISOBUS padargų šijų. „Section Control“ leidžia lengvai planuoti, išsaugoti ir atšaukti kiekvieno lauko darbus ir nustatymus, o tai užtikrina aukštą tikslumą net naudojant didelius padargus ar esant prastam matomumui. „Section Control“ veikia su visais su ISOBUS suderinamais padargais, kurie atitinka ISO 11783 standartą ir palaiko „Section Control“ funkcionalumą.

„VALTRA AUTO U-PILOT“ GALULAIKIŲ VALDymo SISTEMA

Naudodami „Auto U-Pilot“ galite automatiškai pradėti galulaukių valymo seką, kai traktorius pervažiuoja nustatytą galulaukės liniją, todėl darbas yra tikslus ir lengvas.

„SMARTTURN“

Su „SmartTurn“ lauko eksploatavimo patirtis tampa visiškai automatizuota, todėl vairuotojas gali sutelkti dėmesį tik į padargą ir atliekamą užduotį. Pasirinkite vieną iš automatinių posūkių modelių, kad sumažintumėte dirvožemio suspaudimą ir padidintumėte greitį bei efektyvumą. Rekomenduojame mūsų „Valtra Auto U-Pilot“ funkciją derinti su „SmartTurn“ funkcija, nes tada kiekvienas pravažiavimas ir kiekvienas posūkis bus visiškai nuoseklūs. Taip galima išvengti nereikalingų posūkių ir persidengimo klaidų, o darbas bus kuo paprastesnis, nes sumažinsite stresą ir nuovargį dėl ilgų lauke praleistų dienų.

„VARIABLE RATE CONTROL“

„Variable Rate Control“ automatiškai koreguoja padargo išpurškimo normą pagal iš anksto suplanuotą žemėlapi. Kiekvienai lauko daliai automatiškai pritaikius iš anksto suplanuotą sąnaudų kiekį, galima optimizuoti kiekvieno lauko derliaus potencialą ir sutaupyti nemažai išteklių. Kadangi traktoriui judant per lauką išpurškimo norma automatiškai koreguojasi, traktoriaus operatoriumi nereikia rūpintis nuolatinių srautų tikrinimu ir reguliavimu.

ISOBUS

Su „Valtra SmartTouch“ ir ISOBUS galite dirbti su bet koku su ISOBUS suderinamu padargu iš bet kurio gamintojo.

„SmartTouch“ leidžia greitai ir lengvai prijungti padargus, taip pat suteikia jums aukšto lygio kontrolę, kurios reikia tiksliam ūkininkavimui.

Tai leidžia padaryti ISOBUS standartas (ISO 11783). ISOBUS gamina suderinamus „Plug and Play“ padargus, todėl prijungus padargą prie savo „Valtra“ traktoriaus, visi atitinkami mašinos duomenys įkeliami į terminalą be jokių papildomų kabelių ar matomųjų blokuojančių ekranų.



MAŠINOS VALDYMAS

Q serijos traktoriai yra žvėris, kuris vienodai gerai dirba savarankiškai ar kaip didesnio parko dalis. Nesvarbu, ar dirbate su vienu traktoriumi, ar valdote mašinų parką, patikimumas, tikslumas ir paprastumas yra svarbūs, kad verslas būtų lengvesnis ir pelningesnis. „Valtra“ telemetrijos ir prijungimo sprendimai padeda stebėti jūsų Q serijos traktoriaus veiklą realiuoju laiku ir automatizuoti duomenų rinkimą bei apdorojimą, kad būtų lengviau teikti ataskaitas ir kurti dokumentus.

„VALTRA CONNECT“

Sinchronizuokite, kaip profesionalas! Jei rimtai ketinate sutaupyti laiko ir pinigų, kad pagerintumėte savo pelną, tuomet Q serijos telemetrija puikiai tiks jums ir jūsų verslui. „Valtra Connect“ yra mūsų telemetrijos sprendimas, kuris realiu laiku fiksuoja traktoriaus veiklą ir GPS judesius. Duomenys yra raktas į pagrįstus sprendimus. Rinkdami duomenis apie traktoriaus judėjimą, neaktyvumą ir bendrą logistiką, galite optimizuoti savo planus ir veikti atitinkamai. „Valtra Connect“ leidžia stebėti visą transporto priemonių parką, gauti būsenos informaciją į savo mobilųjį įrenginį tiek realiuoju laiku, tiek išsaugotą seniau. Naudodami „Connect“ galite kurti paprastas, lengvai skaitomas našumo ataskaitas, pritaikytas jūsų pasirinktam laikotarpiui. Šias ataskaitas galima eksportuoti kaip PDF failus, kad būtų lengviau dalintis. Pasiekite savo duomenis bet kur, bet kada. Geografinių ribų funkcija praneš, kai kuris nors iš jūsų traktorių išvažiuos iš nurodytos teritorijos, taip padidinant saugumą ir apsaugant jūsų investicijas. Naudojant diagnostikos duomenis jūs ir jūsų „Valtra“ techninio aptarnavimo partneris gali numatyti techninės priežiūros poreikį ir greičiau reaguoti sprendžiant smulkias problemas, kol jos netapo didelėmis. Taip išvengsite prastovų ir galėsite planuoti aptarnavimo laiką tada, kai jums patogiau.



„AGCO“ telemetrija klientui
Visiškai į klientą ir naudotoją orientuota vartotojo patirtis



„AGRIROUTER“

Be rūpesčių dirbkite su bet koku padargu ir skirtingose FMIS sistemose. Q serijos traktoriai yra profesionalus komandos žaidėjas. „Agrirouter“ yra technologija, kuri suteikia „Valtra“ ūkininkavimo jungčių sprendimų. „Agrirouter“ yra universali sistema, kuri palengvina duomenų perdavimą tarp mašinų ir žemės ūkio programinės įrangos, nesvarbu, koks gamintojas ar pardavėjas. Kadangi „Valtra“ yra patikimas „Agrirouter“ partneris, galite būti tikri, kad jūsų Q serijos traktoriai yra visiškai integruotas su „Agrirouter“ suderinama ūkio valdymo informacine sistema (FMIS). Kadangi „Agrirouter“ yra universalus pramonės standartas, galite pasirinkti dalintis informacija su patikimais išorės partneriais, tokiais, kaip rangovai, pardavėjai ir paslaugų tiekėjai, kad užtikrintumėte geriausią aptarnavimą, sumažintumėte prastovų laiką ir maksimaliai prailgintumėte darbo laiką.



Technikos gamintojas



Programų tiekėjas



Tiekėjai



Maisto perdirbimo pramonė



Išorinės duomenų mainų platformos



Ūkininkas



Darbų atlikėjas/rangovas



Pardavėjas



Konsultantas



Išorinis paslaugų teikėjas



„TASKDOC® PRO“

Nesvarbu, ar valdote vieną traktorių ar jų parką, „TaskDoc Pro“ sutaupo jūsų laiko su dokumentais. „TaskDoc Pro“ yra 100% suderinamas su ISOBUS, palaikantis ISOBUS standartus TC-BAS ir TC-GEO. Jis veikia su ūkio valdymo informacinėmis sistemomis (FMIS), kad automatizuotų duomenų rinkimą, padėtų valdyti jūsų darbą ir užtikrintų, kad būtų laikomasi didėjančio teisės aktų nustatytų dokumentų spektro. Naudodami „TaskDoc Pro“ galite iš anksto ir kaip jums patogiau planuoti išmaniųjų ūkininkavimo užduotis savo biure. Saugiai ir paprastai perkeltite tiksliai suplanuotas užduotis tarp kompiuterio ir traktoriaus, naudodami įprastą USB atmintinę arba mobilųjį tinklą. Naudojant

„TaskDoc Pro“ sumažėja popierinio darbo. Traktoriui dirbant integruoti skaičiuotuvai be laidžių būdu įrašo duomenis iš traktoriaus ir ISOBUS padargų, pvz., apdirbtus plotus, sunaudotą kurą ir praleistą laiką. Kiekvienos užduoties pabaigoje visi dokumento gamybai reikalingi duomenys bus sukurti automatiškai. Tiesiai į jūsų kompiuterį gausite tikslus atliktų užduočių įrašus ir faktines normas. Bet kada. Bet kur.

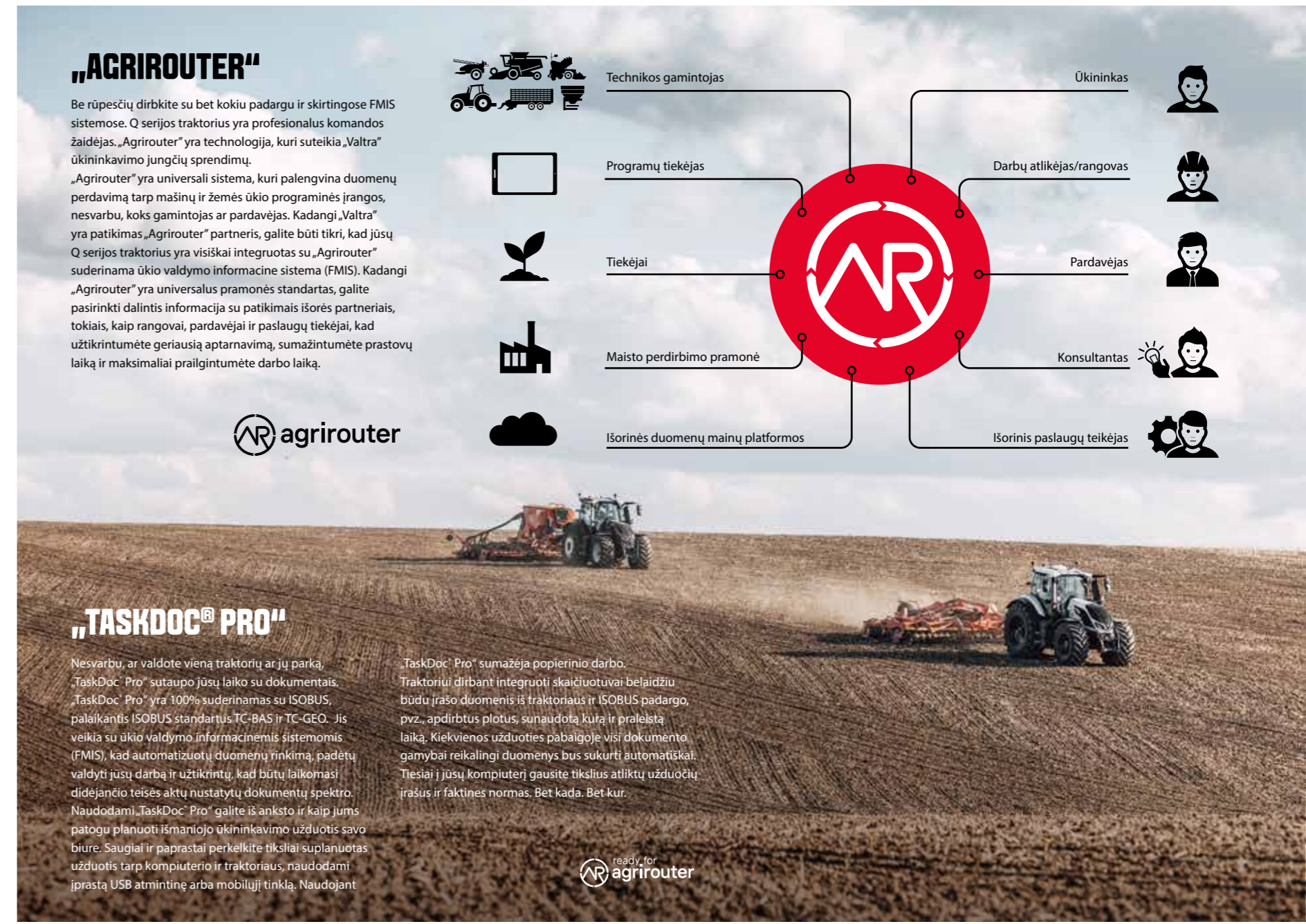

MAKSIMALUS DARBO LAIKAS

Dirbdami ilgas valandas ir pagal trumpus terminus žinote, kad jūsų Q serijos traktorius jūsų nenuvils ir užtikrins 101% darbo laiką. Q serijos traktorius yra didelio našumo žvėris, kuris dirba kiekvieną dieną. Kaip ir bet kuris profesionalas, Q serijos traktoriui reikia komandos. Mes su jumis 24/7. Net prieš įsigyjant Q serijos traktorių, jūsų sertifikuotas pardavėjas yra pasiruošęs jums patarti, atsižvelgiant į jūsų asmeninius poreikius, pademonstruoti techniką ar pritaikyti finansavimą. Tačiau čia tik pradžia. Mūsų darbas - užtikrinti, kad jūsų patirtis su traktoriumi būtų kuo geresnė. Mūsų paprasta „Connect, Care & Go“ paslaugų koncepcija siūlo neprilygiamą praktiškumą. Pasirinkite dalintis duomenimis su patikimais aptarnavimo partneriais ir jie tuo pačiu metu, kaip ir jūs, žinos jūsų įrenginio būklę. Kartu galite planuoti techninę priežiūrą jums patogiu metu ir žinoti, kad visada turėsite prieigą prie nemokamos Q serijos informacijos.

JŪSŲ Q SERIJOS PARDAVĖJAS

Siekiant dirbti 100% efektyviai, maksimaliai išnaudoti Q serijos produktyvumo privalumus ir patenkinti savo verslo poreikius, „Valtra“ surado pačius geriausius Q serijos prekybos atstovus ir serviso partnerius. Tik sertifikuoti pardavėjai yra kvalifikuoti parduoti Q serijos traktorius. „Valtra“ inicijavo naują prekės ženklo patirties standartų komplektą visiems pardavėjams, kurie rūpinasi tiek mašinų įsigijimu, tiek kliento patirtimi po pardavimo. Q serijos pardavėjai turi pakankamai daug atsarginių dalių, reguliariai žinias atnaujinančius techninės priežiūros darbuotojus, naudoja naujausią diagnostinę įrangą ir laikosi kokybiško „Valtra“ popardavinio aptarnavimo standartų.

Q serijos traktorių įsigiję klientai gali tikėtis aukštos

kokybės mašinos perdavimo patirties. Norime užtikrinti, kad jūsų Q serijos traktorius būtų sukonfigūruotas su jūsų padargais ir visomis išmaniojo ūkininkavimo galimybėmis nuo pat pirmos dienos.

Jūsų sertifikuotas „Valtra“ pardavėjas atstovauja geriausius traktorius, padargus ir išmaniojo ūkininkavimo technologijas jūsų regione. Jūs visuomet galite pasitikėti savo pardavėju, kad gautumėte geriausią aptarnavimą – nuo konsultacijų, techninės priežiūros, remonto ir atsarginių dalių iki naujos įrangos pirkimo.

VISIŠKA RAMYBĖ. JŪSŲ RANKOSE.

Norite, kad jūsų Q serijos traktorius sunkiai dirbtų už jus. Jūs norite komforto ir patogumo. Mūsų finansiniai sprendimai yra būtent tokie. Juos patogiai galite įsigyti iš sertifikuoto „Valtra“ atstovo.

Gaunate prieinamą finansavimą viename aiškiam pakete, kurį teikia „AGCO Finance“ – pasaulinis „Valtra“ finansavimo sprendimų teikėjas. Turėdami daugiau nei 30 metų žemės ūkio patirtį, galite tikėtis, kad iš pramonės specialistų gausite pritaikytus finansavimo sprendimus.

Su „Buy, Rent, Lease“ programa galime sukurti finansavimo sprendimą, atitinkantį jūsų individualius ir specifinius poreikius.

O su „Connect, Care & Go“ būsite ramūs žinodami, kad paslaugų išlaidos įtraukiamos į jūsų mėnesines išlaidas. Jūs turėsite sprendimą, atitinkantį jūsų poreikius.



CONNECT

TRAKTORIAUS DUOMENYS, INFORMACIJA IR PASLAUGOS.



CARE

IŠPLĖSTA GAMYKLOS GARANTIJA.



GO

PRIEŽIŪROS SUTARTIS.



JŪS RASKITE DARBĄ. MES RASIME BŪDĄ.

Tai jūsų traktorius. Jūsų. Kad ir kokie yra jūsų poreikiai, norai ir pageidavimai. Norėdami turėti priedus ir galimybes pritaikyti traktorių taip, kad jis atitiktų jūsų darbą ar svajones, visuomet galite rinktis „Unlimited“. Ko jums reikia? Apie ką svajojote? Mes tai darome.

BET KOKIAM DARBUI

„Unlimited“ studijoje gali pritaikyti bet kokius priedus ir įrangą, kuri yra negalima įprastu gamybos proceso metu tiesiogiai nuo gamybos linijos. Su „Valtra Unlimited“ jūsų traktorius yra universali mašina, sukurta pagal jūsų pateiktas specifikacijas - su dizaino, komforto ir kitomis funkcijomis, kurių jums reikia dirbant bet kokiame aplinkoje.

ĮRENKTA GAMYKLOJE

„Unlimited“ studija yra „Valtra“ gamykloje Suolahti mieste, Suomijoje.

Visi „Valtra Unlimited“ studijos sumontuoti priedai ir įrangą yra garantiniai. Taip pat jiems tiekiamas visas aptarnavimo paslaugas ir atsargines dalis.

„Unlimited“ studijos priedai ir įrangą apima papildomus darbinus ir įspėjamuosius žibintus, priekinio krautuvo svarstyklės, aukščiausios kokybės odinį vairą ir sėdynes, platų spalvų asortimentą, stereo sistemas ir daug daugiau.

„UNLIMITED“ ŪKININKAVIMO FUNKCIJOS

„Unlimited“ studija siūlo daugybę galimybių, kurios padidintų Q serijos traktoriaus našumą ir efektyvumą bei vairuotojo saugumą ir komfortą.

„Unlimited“ siūlo automatinę centrinę tepimo sistemą, kuri padeda užtikrinti, kad jūsų Q serija visada veiktų sklandžiai ir nereiktų daug pastangų reikalaujančio rankinio tepimo. Mūsų išmanioji centrinė padangų pripūtimo sistema taupo laiką ir pinigus, kartu apsaugodama jūsų dirvožemio struktūrą ir yra lengvai valdoma naudojant „SmartTouch“.

„Unlimited“ gali įdiegti daug saugos funkcijų, įskaitant LED šviesos juostas, įspėjamuosius žibintus ir signalines plokštes, kad pagerintų matomumą bei pailgėtų operatorių saugaus darbo laikas. Priekinio krautuvo svarstyklės pagerina jūsų

darbo tikslumą ir efektyvumą. Krautuvai netgi gali būti nudažyti taip, kad derėtų prie traktoriaus.

Su „Unlimited“, Q serijos traktoriaus atrodo dar profesionaliau, nes yra daugybė standartinių bei metallic spalvų variantų bei profesionalaus apkliajimo, kad jūsų mašinų parkas atrodytų taip pat profesionaliai, kaip ir jūsų atliekamas darbas.

„Unlimited“ galimybės gali pagerinti vairuotojo ergonomiką ir komfortą, pavyzdžiui, „SmartTouch“ terminalo perkėlimas, papildoma užuolaida nuo saulės ir daugybė patvarių, profesionalių apdailos detalių, kaip odinės sėdynės ir vairas. Q serijoje „Unlimited“ studija suteikia kokybę iš didžiosios raidės!



KOMUNALINIS ŪKIS

„Valtra Unlimited“ studija pritaiko specializuotą įrangą, kuri atitinka savivaldybių standartus ir gali pakeisti daug kitų specializuotų transporto priemonių - tokių, kaip greideriai ir šlavimo mašinos, o tai žymiai padidina efektyvumą ir našumą.



ORO UOSTŲ PRIEŽIŪRA

Su teisingais įrankiais - tokiais, kaip plūgai, šluotos-pūstuvai ir šienapjovės, jūsų „Unlimited“ traktorius gali būti naudojamas išties metus.



MIŠKININKYSTĖ

„Unlimited“ siūlo daugybę sprendimų, kaip pritaikyti jūsų traktorių miškininkystės reikmėms, įskaitant miško padangas ir LED darbinus žibintus.



GYNYBA

Su individualiai parinktomis funkcijomis, ypatingu manevringumu ir galingu vilkimo ir apkrovos pajėgumu „Valtra Unlimited“ traktoriai yra puikus pasirinkimas gynybos logistikai.





Q SERIJOS TECHNINĖS SPECIFIKACIJOS

230-305 AG

MODELIS	MAKS. GALIA PRIE 1850 APS./MIN. (VARDINIS GREITIS 1950 APS./MIN.) MAKS. SUKIMO MOMENTAS 1500 APS./MIN.						
	„AGCO POWER“	STD			PADIDINTAS		
		AG	kW	Nm	AG	kW	Nm
Q225	74 LFTN-D5	230	169	1000	250	184	1100
Q245		245	180	1100	265	195	1200
Q265		265	195	1200	290	213	1280
Q285		285	210	1280	305	224	1280
Q305		305	224	1280	305	224	1280

Daugiau variklio duomenų žr. techninių specifikacijų lentelėje. Q225–Q285: padidintos vertės galimos kelyje, taip pat kai padidėja galios suvartojimas iš hidraulikos arba GTV ir traktoriui judant. Su Q305 modeliu padidinimas vyksta palaipsniui ir gali būti naudojamas važiuojant bet koku greičiu. Q305 modelio padidinimas gali būti naudojamas su GTV net ir tada, kai traktorius stovi (traktoriaus važiavimo greitis yra 0 km/val.).

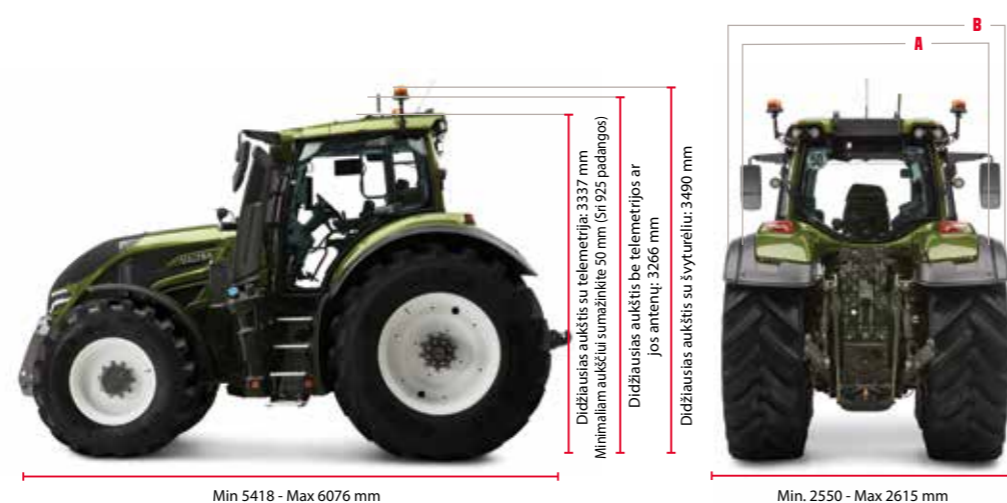

Svoris:

Traktoriaus svoris **9200 kg**
Maksimalus svoris **16000 kg**

Ilgis:

Be priekinio keltuvo **5461 mm**
Priekinis keltuvas transportavimo padėtyje **5556 mm**
Priekinis keltuvas darbo padėtyje **6076 mm**

Purvasaugio pločiai:

A: siauras **2280 mm**
B: std **2550 mm**

MODELIS	74 LFTN-D5	STD
	Q225-Q305	
IŠMATAVIMAI SU 600/65R28 + 710/70R38		
Ratų bazė [mm]	3050	
Ilgis, be priekinio sujungimo, transportavimo padėtyje	5556	
Transportavimo ilgis, be priekinio sujungimo	5461	
Aukštis, be „Valtra Guide“ dėžutės/telemetrijos, [mm]	3337	
Plotis, maks. [mm]	2615	
Posūkio spindulys [m]	6,75	
Prošvaiva viduryje [mm]	565	
Prošvaiva gale, be sukabinimo įtaiso [mm]	588	
Svoris (pilni bakai + vairuotojas) [kg]	9200	
Svorio pasiskirstymas priekyje/gale [%]	41/59	
Didžiausias bendras svoris [kg]	16000	
Degalų talpa, bazinė [l]	430	
„AdBlue“ talpa [l]		
	45	
Mažiausias padangos dydis (gale SRI 925)	650/65R42 + 540/65R30	
Didžiausias padangos dydis (gale SRI 925)	710/70 R42	600/70 R30



MODELIS	Q225-Q305
VARIKLIS	
„AGCO Power“ variklio tipas	74 LFTN-D5
Cilindrų skaičius [tūris, litrai]	6 (7,4)
Variklio sukimosi dažnis esant didžiausiai galiai [aps./min.]	1850
Variklio vardinis sukimosi dažnis [aps./min.]	1950
Variklio sukimosi dažnis esant didžiausiam sukimo momentui [aps./min.]	1500
Sūkių dažnis tuščiaja eiga [aps./min.]	850
Tuščios eigos mažos apsukos (perjungimo svirtis P) [aps./min.]	750
Alyvos keitimo intervalas [val.]	600
Emisijos klasė	V etapo
Išmetamųjų dujų valymo sistema	DOC + DPF + SCR
TRANSMISIJA	
Pavarų skaičius	CVT
Pavarų diapazonas	4 (A, B, C, D)
STD greitis [km/val.] A sritis	0 - 28
STD greitis [km/val.] B sritis	0 - 53
Atbulinis greitis	0 - 38
Didžiausias greitis 43 km/val. pasiektas esant [aps./min.]	1500
Didžiausias greitis 53 km/val. pasiektas esant [aps./min.] (Parinktis)	1500
Priekinės ašies pakaba	Pneumatinė, „AIRES“

MODELIS	Q225-Q305
HIDRAULIKA	
Kėlimo galia gale, maks. [kN]	100
Kėlimo galia, visas kėlimo diapazonas [kN]	95
Kėlimo galia, visas kėlimo diapazonas [priekis, kN] parinktis	42
Hidraulikos tipas	uždaro centro apkrovos fiksavimo
Siurblio našumas standartiškai [l/min.] prie 1950 aps./min.	200
Siurblio našumas ECO [l/min.] prie 1650 aps./min.	200
Transmisijos ir hidraulinės alyvos	Atskiros alyvos
Eksportuojama hidraulinė alyva [l]	75
Elektrinių techninių vožtuvų skaičius gale STD	4
Elektrinių techninių vožtuvų skaičius gale su dekompresija	4 arba 5
Elektrinių techninių vožtuvų skaičius priekyje	2, 3 arba 4
GTV, 2 greičiai	
2 greičiai ties variklio greičiu [aps./min.]	540E@1577+ 1000@1882
2 greičiai ties variklio greičiu [aps./min.]	1000E@1605 + 1000@1882
Priekinio GTV parinktis, greitis ties variklio greičiu [aps./min.]	1000@1900
SĄSAJOS	
„Valtra SmartTouch“ vartotojo sąsaja	STD
„Valtra Connect“	
„Valtra Guide“ parinktis	

UAB „Rovaltra“ prekybos ir aptarnavimo centrai

Centrinė būstinė

Kalvarijų g. 125B-605
Vilnius

Pardavimas:

+370 640 46600
+370 655 97666

Atsarginės dalys

+370 645 42042

Filialas Kaune

S. Krasausko g. 27
Žemaitkiemio km., Kauno raj.

Pardavimas:

+370 640 46644
+370 640 50044

Servisas ir atsarginės dalys

+370 658 00042/+370 689 00044

Filialas Panevėžyje

K. Naruševičiaus g. 2
Panevėžys

Pardavimas:

+370 687 40395
+370 640 40200

Servisas ir atsarginės dalys

+370 664 74444/+370 667 00044

Filialas Šilutėje

Tradicijų g. 4
Traksėdžių km., Šilutės raj.

Pardavimas:

+370 612 61179

Servisas ir atsarginės dalys

+370 672 20042

Filialas Telšiuose

Šiaulių pl. 16
Telšiai

Pardavimas:

+370 652 95525

Atsarginės dalys

+370 687 75100

Jūs ne tik dirbate sunkiai - jūs dirbate išmaniai.

Jūs nuolat dirbate, kad pagerintumėte darbo eigos efektyvumą.

Valdykite savo verslą, kad jis būtų pelningas ir tvarus.

Pasėliams, klientams ir gyvuliams reikia nuolatinio dėmesio, o jūsų laikas yra brangus.

Jūs suprantate, kad jums reikia tinkamos galios darbų atlikimui ir reikiamų duomenų,

kad tuos darbus galėtumėte atlikti efektyviai.

Nesvarbu ar valdote vieną traktorių, ar visą jų parką - jums reikia nepertraukiamo ryšio ir maksimalaus darbo laiko.

Norėdami planuoti efektyvų ir tvarų verslą, turite žinot, kur yra jūsų mašinos, ką jos veikia ir kaip jos dirba.

Jūs nusipelnėte partnerio, kuris tai supranta ir bendradarbiauja kiekviename etape.

Todėl pasitikite „Valtra“.

Mes sunkiai dirbame, kad jūsų sunkus darbas būtų lengvas.

Mes kuriame mašinas, kurios yra tvirtos išorėje ir protingos viduje.

Mūsų mašinos yra pagamintos taip, kad tarnautų ilgai.

Pagaminta darbui. Pagaminta jums.

YOUR WORKING MACHINE

VALTRA

yra pasaulinis „AGCO prekės“
ženklas.



Valtra Inc.
Valmetinkatu 2
FI-44200 Suolahti
Tel. +358 (0)2045 501

www.valtra.com
showroom.valtra.com
www.youtube.com/valtravideos
www.facebook.com/ValtraGlobal

Šioje brošiūroje rodomi traktoriai gali turėti specialias parinktis.
Galimi pakeitimai - visos teisės saugomos.